

---

**Dictamen.**  
**Els barris com a eix de la participació  
i la cohesió social a Barcelona**



**Consell Econòmic i Social de Barcelona**

Passeig de Gràcia, 2, 2n 2A

08007 Barcelona

Telèfon: 933 426 470

Adreça web: <http://www.bcn.cat/cesb>

Correu electrònic: [cesb@bcn.cat](mailto:cesb@bcn.cat)

**Dictàmens 2007**

Edita: Consell Econòmic i Social de Barcelona

Copyright de la edició: Consell Econòmic i Social de Barcelona

Impressió: Ajuntament de Barcelona. Imatge i Producció Editorial

Imprés en paper ecològic

D.L.: B-18.413-2008

[www.bcn.cat/cesb](http://www.bcn.cat/cesb)

---

## Resum executiu

(Aquest resum, realitzat per la secretaria del CESB, s'ha fet basant-se en les valoracions del document i no forma part del dictamen)

- El barri és fonamentalment un espai de convivència i d'usos múltiples. Per aquest motiu ha de ser l'eix fonamental en la gestió dels serveis i béns públics i en les relacions entre l'Administració i la ciutadania.
  - En matèria de comerç, constatem que en l'actualitat tots els barris de Barcelona donen servei a tota la tipologia de consumidors, tot i que cal seguir incidint en el comerç de proximitat a partir de polítiques vinculades als nous usos del temps i la conciliació de la vida personal i laboral.
  - En relació amb els projectes de creació de nous centres de recerca i clústers tecnològics, el dictamen considera necessari promoure actuacions vinculades a connectar els nous barris a les realitats adjacents ja existents, alhora que alertem sobre la insuficiència d'una proximitat física i la construcció d'equipaments com a factors únics per generar una vida de barri.
  - El dictamen, als capítols II.3 i II.4, desenvolupa una sèrie de definicions sobre el concepte de cohesió social. El CESB demana un debat pausat sobre aquest tema, així com possibles mesures per poder quantificar aquest concepte, emprat sovint de manera genèrica.
  - La ciutat de Barcelona, com a receptora neta de persones que hi accedeixen diàriament per motius de treball, ha de ser considerada clau en un futur Pacte Nacional de les Infraestructures i el Transport.
  - En matèria de participació, el CESB interpreta que una part del problema de la baixa participació electoral i el baix associacionisme veïnal ve explicat pel sentiment de llunyania vers les Administracions de districte.
- En aquest sentit, considerem que cal aprofitar la potencialitat del barri com a espai de trobada entre l'Administració i el veïnat, entenent que pot repercutir en una millor gestió per part de l'Administració.



## Índex

### I. Antecedents

### II. Contingut

II.1 Barcelona, ciutat compacta

II.2 Reptes actuals

II.3 Proposta del Consell Econòmic i Social en relació amb la cohesió social i la proximitat del barri

II.4 Participació

### III. Valoracions

III.1 De caràcter general

III.2 De caràcter específic

### IV. Recomanacions

### V. Annex

---

## I. Antecedents

*D'acord amb les competències atribuïdes al **Consell Econòmic i Social de Barcelona** en els seus estatuts, aprovats pel Consell Plenari de l'Ajuntament de Barcelona del 22 de desembre de 2004, amb tramitació i estudi previs fets per la **Comissió de Política Social i Qualitat de Vida i la Comissió Executiva** a l'empara de l'article 34 i 24, el Ple del CESB reunit en sessió ordinària celebrada el 10 de desembre de 2007, de conformitat amb el procediment previst a l'article 22, emet el següent:*

### DICTAMEN

#### I. Antecedents

Els barris de Barcelona han estat tradicionalment unitats de convivència basades en el desenvolupament de bona part de les activitats quotidianes en el seu interior.

En el seu conjunt els barris han ajudat a crear l'anomenat Model Barcelona, un cas de ciutat compacta, mediterrània, en el qual la proximitat ha tingut molta importància.

Ara bé, hi ha canvis motivats per causes internes i externes a la ciutat que poden fer discutible el manteniment del Model Barcelona tant en la vessant social com en la mobilitat, el disseny urbanístic, el mercat de treball i la participació de la ciutadania.

Fruit d'aquesta reflexió s'han considerat i valorat diversos documents i projectes elaborats pel mateix Ajuntament de Barcelona.

El primer d'ells és el projecte "La Barcelona dels barris", aprovat per l'Ajuntament de Barcelona al final de l'any 2006 i que té com un dels seus objectius reforçar la vinculació entre la ciutadania i els seus barris.

Les propostes del projecte "La Barcelona dels barris" són el resultat dels debats en el si d'un grup de treball amb la participació d'experts i l'Ajuntament de Barcelona, i de la seva posterior contrastació amb els òrgans dels districtes. Aquesta interacció amb els districtes s'ha limitat, fins ara, a la definició de les de limitacions i denominacions dels barris per al nivell

territorial més detallat que es considera, el de les zones estadístiques.

El projecte delimita 73 barris i proposa reordenar les zones estadístiques. La nova delimitació geogràfica de la ciutat juntament amb les diverses zones estadístiques existents servirà per interpretar la ciutat d'una manera més acurada, cosa que contribuirà a la millora en la planificació de les actuacions municipals.

Aquestes zones estadístiques substituiran les actualment existents (248 "zones de recerca petites"). Cal destacar que, amb la novetat que s'incorporen denominacions, s'ha fet un important esforç de recuperació o fixació de topònims urbans. Sempre que ha estat convenient i possible, les zones estadístiques corresponen a "veïnats" ("barriades" o "microbarris") que per les petites dimensions no han estat reconeguts com a barris. La majoria de zones, però, no són pròpiament veïnats, si bé sempre s'ha intentat que tinguin la màxima coherència urbana i social.

Amb el propòsit de discutir el projecte "La Barcelona dels barris", l'elaboració del Pla d'equipaments i el projecte de Programa d'actuació municipal 2008-2011 (amb un programa dedicat a cada districte), el CESB va constituir un grup de treball amb l'objectiu d'elaborar un dictamen que debatés el paper dels barris en la configuració del model de ciutat del futur.

---

Els barris han ajudat a crear l'anomenat Model Barcelona, un cas de ciutat compacta, mediterrània, en el qual la proximitat ha tingut molta importància

### Reunions del grup de treball i documentació treballada

- 15 de gener de 2007: constitució del grup de treball del CESB.
- 12 de febrer de 2007: reunió del grup de treball del CESB amb Josep Serra, cap del Gabinet Tècnic de Programació. S'hi aporta el document final de "La Barcelona dels barris". El grup de treball decideix no reunir-se fins que es disposi del Pla d'equipaments.
- 1 d'octubre de 2007: reunió del grup de treball on es discuteixen els documents vinculats al Pla d'equipaments: *Bases per a l'elaboració del Pla d'equipaments*, i l'estudi *Distribució de la renda familiar a Barcelona*. Es posen a disposició dels membres del grup de treball altres documents, com són: l'estudi de l'Ajuntament de Barcelona "Hàbits de compra", i l'Enquesta de condicions de vida i hàbits de la població a Catalunya.
- 30 d'octubre de 2007: reunió conjunta del grup de treball del CESB, representants del Gabinet Tècnic de Programació i Joan Subirats, membre del grup d'experts per al projecte "La Barcelona dels barris". El grup de treball decideix orientar el contingut final sense parlar exclusivament del projecte "La Barcelona dels barris" o del futur Pla d'equipaments.
- 27 de novembre de 2007: acords finals entorn dels continguts del dictamen.

Per tant, el document aprovat s'emmarca en la voluntat del CESB de valorar la situació actual partint d'una premissa bàsica: **els barris de Barcelona són l'eix fonamental per assolir un alt nivell de cohesió social en el conjunt de la ciutat.**

Amb aquest propòsit el CESB diagnostica breument els canvis que han sofert els barris de la ciutat, que fan possible debatre sobre el futur del Model Barcelona. En la segona part el CESB proposa i recomana mesures orientades a enfortir o modificar polítiques de proximitat als barris de la ciutat.

---

## II. Contingut

### II.1 Barcelona, ciutat compacta

1. Els barris i districtes de Barcelona s'han caracteritzat, a diferència d'altres ciutats com Milà, Londres o les ciutats nord-americanes, per permetre un ús intensiu de temps i espai en les relacions quotidianes, i això ha reduït la mobilitat obligada (ciutat compacta). La ciutat com a espai geogràfic s'entén com una realitat complexa, en la qual podríem argumentar que cadascun dels barris i districtes tenen característiques similars quant als serveis i possibles usos per part de la ciutadania.

2. La convivència en un espai relativament reduït (en el cas de Barcelona, els barris) facilita les relacions de confiança entre les persones, que pot derivar en més cohesió social.

3. Tot i l'assimilació d'antics municipis i viles com Sant Andreu, Gràcia, Sants i Sarrià, aquests han esdevingut part de la ciutat però han mantingut una identitat històricament molt intensa. En contraposició a les ciutats disperses (el llenguatge de l'urbanisme anglosaxó fa servir el terme *sprawl* per caracteritzar la ciutat dispersa, aquella ciutat en la qual es depèn dels desplaçaments per desenvolupar les tasques quotidianes), la proximitat dels serveis i dels contactes resulta essencial per entendre els beneficis de tenir una ciutat compacta.

4. En la ciutat compacta els ciutadans i ciutadanes tenen facilitat per satisfer les seves necessitats des d'una lògica de proximitat al seu habitatge. Una ciutat compacta tracta d'evitar que hi haig àrees d'especialització dels usos de l'espai, com poden ser la creació de zones d'alta densitat comercial (centres comercials), etc.

5. El teixit comercial tradicional dels barris de Barcelona és el de proximitat, que té tres grups fonamentals: *a*) mercats per al proveïment alimentari, princi-

palment fresc, i petit comerç de proximitat en baixos comercials, tan aviat concentrat en eixos comercials com més dispers en la trama urbana consolidada que, respectivament, s'agrupa en eixos o en associacions de comerciants de barri molt vinculades a les iniciatives i interessos veïnals; *b*) supermercats, i *c*) centres comercials i grans magatzems. En el conjunt, amb els respectius horaris comercials cobreixen les necessitats de compra dels veïns i veïnes. Un 80% de les compres es fan a peu, és a dir, prop del lloc de residència, treball, estudi o d'oci.

6. Ara bé, com a ciutat connectada als altres municipis de la Regió Metropolitana de Barcelona, l'atracció comercial de Barcelona ha aportat a determinats barris centrals (Ciutat Vella) o amb atracció turística (Sagrada Família) i àrees comercials amb dotació comercial internacional (Eixample) un factor nou de visitants i de resposta a noves demandes de serveis.

7. Tradicionalment a la ciutat de Barcelona les persones han tingut una relació de forta confiança en el seu barri, en persones que desenvolupen l'activitat quotidiana de manera semblant. L'exercici de la participació pública mitjançant associacions de veïns i altres organitzacions de caràcter local és una capacitat real, que ha existit tradicionalment a la ciutat.



## II. Contingut

### II.2 Reptes actuals

Als apartats següents destaquem els reptes que tenen els barris de Barcelona fruit dels canvis propis de la ciutat i dels municipis de la Regió Metropolitana.

**8.** La ciutat compacta és més habitual en les ciutats mediterrànies de mida mitjana, però resulta cada cop més un repte també a Barcelona.

En ocasions s'ha opinat que Barcelona no ha variat substancialment les característiques definides anteriorment. Tanmateix, el repte de la mobilitat és innegable, i ve provocat pel fet que en els darrers anys hi ha hagut un increment de la mobilitat obligada entre municipis i dins dels municipis de la Regió Metropolitana (taula 1).

**9.** Una de les causes d'aquesta intensificació és l'impuls de Barcelona com a ciutat de compres, com a resultat del seu atractiu turístic i comercial, i amb un posicionament mundial positiu per a la celebració de fires, congressos i esdeveniments internacionals. Això ha impulsat la dinamització comercial en l'àmbit dels districtes i els barris, on els centres comercials tenen un cert paper de centralitat en competència amb els eixos comercials i les àrees d'intensa activitat comercial.

**10a.** En canvi, quan es tracta d'aliments envasats, la proximitat dels supermercats de barri a Barcelona

afavoreix una oferta comercial molt competitiva que fa innecessaris els desplaçaments a altres formats comercials de perifèria.

L'any 2004 es va presentar un estudi de l'Ajuntament de Barcelona titulat "Hàbits de compra" que demostra la importància dels hàbits de consum basats en la proximitat. La compra als barris abasta el 90% dels béns diaris.

**10b.** L'Enquesta de condicions de vida i hàbits de la població a Catalunya 2006 permet comparar els àmbits de consum amb perspectiva metropolitana.

La comparació demostra una relació directa entre models de ciutat i hàbits de consum. En la compra d'aliments frescos (preferentment feta durant el matí), a Barcelona predominen clarament els mercats municipals (taula 1b), en una proporció superior a la de la resta de municipis.

En canvi, quan es tracta d'aliments envasats la proximitat dels supermercats de barri a Barcelona contrasta amb el pes cada cop més rellevant dels hipermercats.

**11.** Una hipòtesi de la qual es parla sovint és que a Barcelona ha augmentat la població en els darrers anys a causa de l'arribada de població immigrada, però en canvi n'ha perdut per l'efecte de l'increment del preu de l'habitatge.

**TAULA 1. Desplaçaments a la feina**

	Barcelona	Primera corona	Segona corona
Al barri de residència	15,9%	10,7%	12,3%
A un altre barri del municipi	55,4%	16,9%	28,1%
A un altre municipi de l'àrea territorial	18,2%	64,9%	49%
És irregular	9,3%	6,1%	8,4%

Font: Enquesta de condicions de vida i hàbits de la població de Catalunya, 2006.

## II. Contingut

### II.2 Reptes actuals

#### Taxa d'autocontenció per àrea geogràfica (2006).

Font: Enquesta de mobilitat quotidiana, 2006.

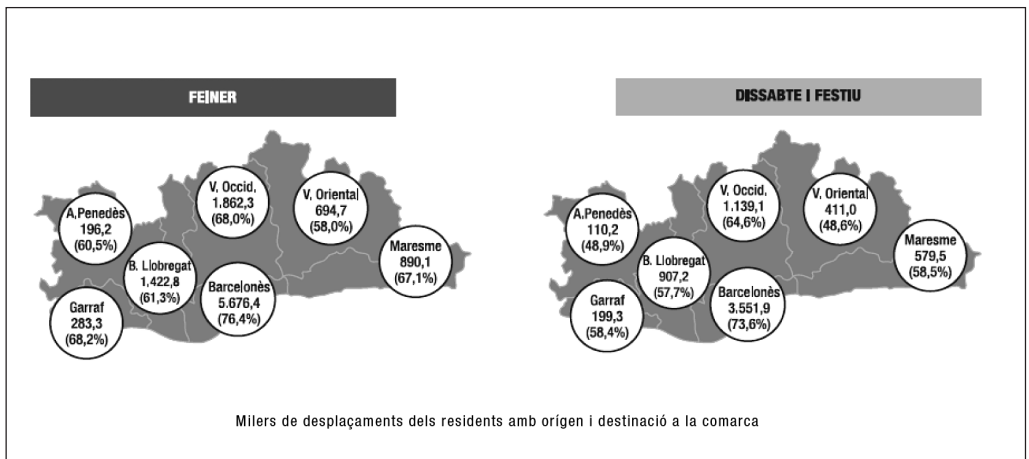

#### Taxa d'autocontenció per àrea geogràfica, 2001 (es calcula a partir del municipi de residència).

Font: Enquesta de mobilitat quotidiana, 2001.

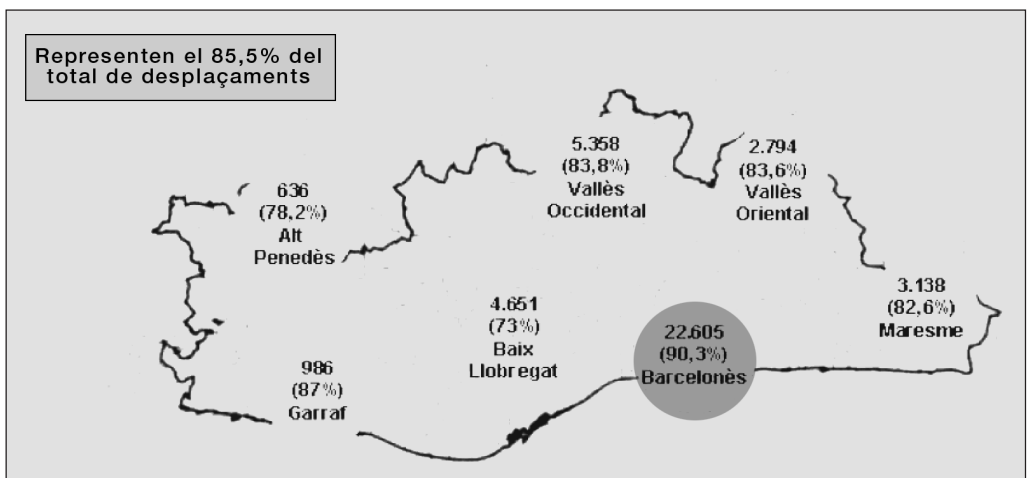

---

## La mobilitat residencial ha facilitat que es tendeixi a una major homogeneïtzació social entre els diversos barris

El cert és que la mobilitat residencial interna a Barcelona és un factor clau per orientar el futur dels barris. El 39,8% de persones que vivien l'any 2006 a Barcelona ho feien abans en un altre barri. Aquest element, juntament amb la població de municipis de la primera i segona corones metropolitanes que ha canviat de residència amb origen a Barcelona, deixen palesa una doble lectura: si bé la població cada cop té menys probabilitat de viure en un únic barri durant bona part de la seva vida, la mobilitat residencial ha facilitat que es tendeixi a una major homogeneïtzació social entre els diversos barris (veieu l'apartat II.3).

Tanmateix, les dades de l'Enquesta de condicions de vida i hàbits de la població de Catalunya 2006 mostra dos aspectes fonamentals: en primer lloc, la població major de 65 anys de Barcelona desitja viure al mateix barri on ho fa actualment (80,1%), superant en 16 punts els dels municipis de la primera corona i en 5 punts els de la segona corona metropolitana. Per tant la gent gran està satisfeta, ja sigui per motius personals o d'oci, de viure al seu barri.

En segon lloc, es constata que tot i deixar un barri, des del barri d'arribada es mantenen els contactes (segurament allà on s'ha viscut abans, on es tenen les amistats).

**12.** En matèria econòmica, cal tenir en compte que una part important dels llocs de treball de la ciutat es relacionen amb el sector serveis, especialment el vinculats amb el turisme.

El turisme ha esdevingut un dels sectors econòmics de més importància per a la ciutat. Ara bé, tal com mostren les conclusions de la Jornada "Turisme de Barcelona: impacte socioeconòmic", organitzada pel CESB el 17 d'abril de 2007 (podeu trobar més informació al web [www.bcn.cat/cesb/Agen/Jornades/turisme/DossierTurisme.pdf](http://www.bcn.cat/cesb/Agen/Jornades/turisme/DossierTurisme.pdf)), el model turístic ha de ser sostenible econòmicament i socialment.

**13.** En matèria econòmica, Barcelona ha apostat els darrers anys per una modernització de l'economia basada en l'economia del coneixement i en la generació d'avantatges competitiu derivats de l'accés al mercat de treball qualificat i l'intercanvi de coneixement.

La constitució de nous centres de recerca i clústers per aprofitar cadenes de valor tecnològiques de proximitat ha servit per modificar la fesomia dels barris on s'han situat i ha fet que esdevinguin àrees de concentració de llocs de treball i universitats. Es tracta d'un repte per a la generació d'una nova entitat de barri i una oportunitat per a la varietat d'usos del sòl, serveis i equipaments disponibles per a tota la gent que hi viu.

**14.** Un dels problemes més importants que tenia Barcelona com a conjunt eren els diferents nivells de renda mitjana que hi havia entre els barris.

L'estudi "La distribució territorial de la renda familiar a Barcelona", elaborat pel Gabinet Tècnic de Programació de l'Ajuntament de Barcelona, destaca que hi ha la tendència a reduir cada cop més les diferències de renda entre els barris de Barcelona, amb un índex de Gini (índex que calcula les desigualtats de renda a partir de la corba de Lorenz, de distribució de la renda entre els percentils de població) l'any 2005 inferior al de l'any 2000. Una segona dada per a l'optimisme és que cada cop hi ha menys zones estadístiques amb ingressos molt baixos i augmenten les que estan al voltant de la mitjana. Concretant per districtes, Ciutat Vella i Sant Martí han fet avenços importants, mentre que Sant Andreu i Nou Barris s'han estancat.

---

## II. Contingut

### II.3 Proposta del Consell Econòmic i Social en relació amb la cohesió social i la proximitat de barri

El CESB considera que els principis de la cohesió social són vigents i han de permetre enfortir l'anomenat Model Barcelona. Un dels trets definitoris del Model Barcelona és la proximitat.

*El terme “cohesió social” s’ha utilitzat, sovint, lligat a la idea d’uniformitat dels barris, de distribució homogènia de la renda, de convivència i civisme.*

*Tots aquests aspectes poden ser indicadors de cohesió social, fet que demostra que aquest és un fenomen multidimensional* (Rajulton, Fernando; Ravanera, Zenaida & Beaujot, Frederic, 2007. Measuring social cohesion: an experiment using the canadian national survey of giving, volunteering, and participating. *Social Indicators Research*, 80: 461-492.).

*La riquesa del concepte i els avantatges que es poden extreure per valorar correctament el cas dels barris de Barcelona ens permet proposar un repàs de totes les accepcions.*

*Identifiquem tot seguit algunes d’aquestes definicions del terme, separades en tres factors. Els dos primers corresponen a definicions orientades a una concepció social (punts 15-21) i econòmica (punts 21 i 22). La tercera dimensió es tracta a l’apartat II.4, dedicada a la participació política.*

**15.** A partir de la definició clàssica de la cohesió social com “la interdependència entre els membres d’una societat, que comparteixen lleialtats i solidaritat” (Giddens, Anthony, 1972. *Emile Durkheim: Selected Writings*. London: Cambridge University Press) se n’han erigit d’altres, totes orientades a diferenciar entre una societat de semblants i una societat cohesionada.

**16. En una societat cohesionada** les persones que la integren se senten part d’aquell col·lectiu, creuen que tenen manera de participar-hi, reconeixen les diferències amb altres persones de la mateixa socie-

tat (Berger-Schmitt, Regina, 2000. Social Cohesion as an Aspect of the Quality of Societies: Concept and Measurement. EU Reporting Working Paper. N. 14. European System of Social Indicators).

**17. Una segona accepció** en l’estudi de la cohesió social no es preocupa de les creences i els valors compartits entre les persones, sinó als seus lligams, de la connexió entre les persones properes i les allunyades, de la intensitat de les seves relacions. Aquests autors, entre els quals destaquem Granovetter, defineixen la cohesió social principalment de dues formes, insistint en la importància de valorar la cohesió social a partir de la interdependència de les persones:

**“Una societat està cohesionada si les relacions dels seus membres conflueixen”.** Aquesta definició sembla molt interessada en la intensitat i la freqüència de les relacions.

**18.** La diferència entre el model A i B de la figura 1 seria que la societat B té dos grups que es connecten mitjançant la persona 7, però la resta queden aïllats. En canvi en tots dos grups queden aïllats. En aquest sentit, la societat B no seria més cohesionada que A.

**19.** La segona definició sí que considera el valor de les relacions menys intenses, **“un grup és estructuralment cohesionat si moltes persones conflueixen a partir de vincles molt diversos”.** Posem un exemple a partir de la figura 1. En la societat C, segons aquesta definició, per tenir una veritable societat cohesionada les persones han d’estar indirectament connectades de moltes maneres.

**20.** Els estudis de Granovetter (1978, The strength of weak ties. *American Journal of Sociology*, 78, 6: 1360-1380) han permès que totes dues definicions

siguin compatibles a partir de dos tipus de relacions: unes relacions d'intensitat forta (llaços forts) i d'altres de baixa intensitat o amb vinculació no directa (llaços dèbils) (taula 1).

Els llaços dèbils es creen entre persones amb escassa relació afectiva però poden afavorir que les persones adquireixin informació molt diversa. Un exemple

seria la relació entre un comerciant i un proveïdor, o entre dues persones que s'acaben de conèixer i viuen a barris diferents.

Les persones amb molt pocs llaços dèbils, amb pocs contactes al barri, tendrien a enfortir els llaços forts al marge del barri, és a dir, a apropiarse a les seves amistats més fortes, ubicades a l'exterior. La vida

**Figura 1. Models de cohesió social**

Font: Moody & White (2003). *Structural Cohesion and Embeddedness: A Hierarchical Concept of Social Groups.*

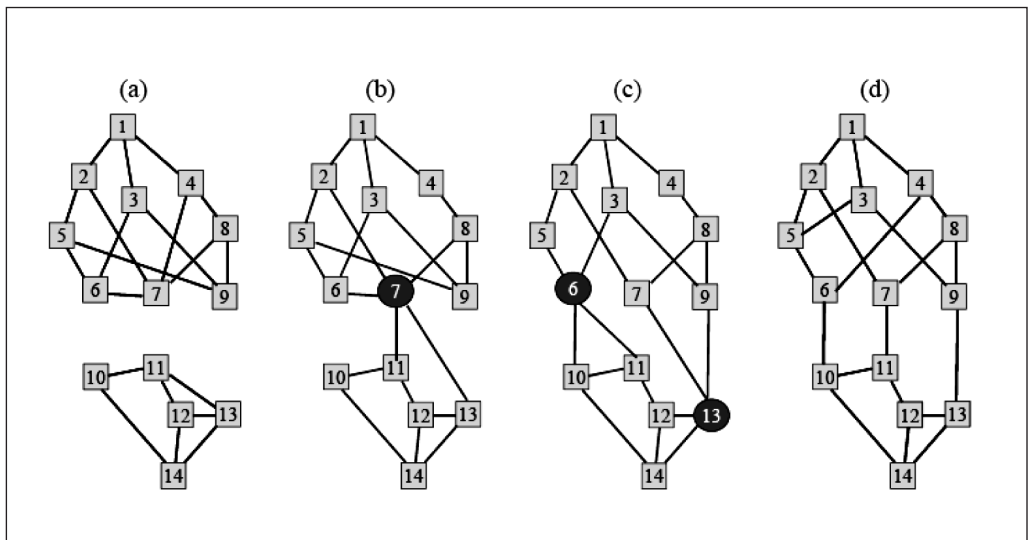

TAULA 1.		
	Origen	Transmissió
Llaços dèbils	Poca relació	Nova informació
Llaços forts	Relació estreta	Informació quotidiana i personal

Font: elaboració pròpia a partir de Granovetter (1978).

## II. Contingut

### II.3 Proposta del Consell Econòmic i Social en relació amb la cohesió social i la proximitat de barri

TAULA 2. Lloc on resideixen les persones amb qui es relacionen més sovint			
	Barcelona	Primera corona	Segona corona
A la mateixa escala o barri	46%	43,2%	29,2%
En un altre barri del municipi	28,9%	15%	27,7%
En un altre municipi	6,1%	21,3%	14%
Irregular o NS/NC	19%	18,9%	29%

Font: Enquesta de condicions de vida i hàbits de la població de Catalunya, 2006.

al barri pràcticament es limitaria a l'hora de dormir (taula 2).

**21.** En una ciutat on hi hagués vincles molt forts entre persones del mateix barri es podria tendir a una fragmentació en termes de ciutat, és a dir, a una relació i interessos molt forts de veïnatge però sense connexió amb la resta de barris de la ciutat. Al contrari del que es pot pensar, els llaços dèbils ben connectats amb els llaços forts poden generar una xarxa de relacions socials similar a la de la figura 1 (cas *d*).

**22.** Una tercera concepció de cohesió social es vincula a la inclusió/exclusió social: "La cohesió social implica oportunitats per a tots els membres d'aquella

societat en un marc de valors i institucions comunes. Aquesta societat és, per definició, equitativa. Tothom hi pertany, no hi ha espai per a l'exclusió" (Dahrendorf, R. *et. al.*, 1995. *Report on Wealth Creation and Social Creation in a Free Society*. London).

**23.** Es tracta d'una dimensió en la qual el paper dels agents públics és molt clar. La cohesió social seria el nucli de tota política sociolaboral, de la configuració del barri i els seus equipaments, dels objectius de garantir un mínim universal assumible per a totes les persones que habiten els barris. Les condicions econòmiques, el fet de tenir feina o no tenir-ne, o la privació d'uns determinats serveis poden ser els factors determinants per entendre si un barri està cohesionat o no.

Diversos estudis incorporen la dimensió política com a part del terme “cohesió social” (Bernard, P., 1999. Social cohesion: a critique, Canadian Policy Research Network, discussion Paper N. F-09, Ottawa).

**24.** El teixit associatiu de Barcelona ha estat un dels signes d'identitat dels barris de la ciutat. Actualment l'Ajuntament reconeix l'existència de 3.300 entitats. Gairebé el 50% de la població de la ciutat pertany a alguna associació. Actualment hi ha un nivell alt de participació dels dirigents associatius i un baix nivell de participació per part dels ciutadans en les associacions de base.

**25.** Les associacions, les entitats cíviques i la ciutadania de Barcelona participen activament en consells sectorials (de ciutat i de districte), en el Consell de Ciutat (àmbit de ciutat), en els consells dels equipaments (barri o sector d'equipament) i en els consells ciutadans de districte (on també participen ciutadans de forma particular).

**26.** En els darrers anys la participació en les eleccions municipals no supera el 60%.

**27.** L'Ajuntament de Barcelona ha promogut actuacions concretes vinculades a projectes municipals, com per exemple el Pla d'actuació municipal (PAM) i els plans d'actuació de districte (PAD). En tots dos casos la participació ciutadana ha vehiculat nombroses propostes d'actuació i millores per a la ciutat.

---

### III. Valoracions

#### Valoracions de caràcter general

1. El CESB considera positiva la intenció d'apostar pel manteniment del model de ciutat basat en el principi de densitat, proximitat i diversitat d'usos de l'espai públic, tal com es demostra en els documents resultants del projecte "La Barcelona dels barris".
2. El barri és fonamentalment un espai de convivència i d'usos múltiples. Per aquest motiu ha de ser l'eix fonamental en el plantejament del mapa d'equipaments i en les relacions entre l'Administració i la ciutadania.

#### Valoracions de caràcter específic

3. El projecte "La Barcelona dels barris" tracta de delimitar els barris sota criteris geogràfics i socials. El CESB considera que el procés de consulta realitzat ha estat plural, ha incorporat diverses visions sobre la realitat dels barris i ha aconseguit tenir en compte l'objectiu principal, que és considerar la relació entre l'espai de convivència i la divisió territorial dels barris.
4. Considerem que el debat públic s'ha centrat molt en les denominacions dels barris i no tant en elements fonamentals com és la grandària dels barris definits pel projecte o el plantejament de mesures politicoadministratives per fer del barri un espai de relació entre la ciutadania i l'Ajuntament de Barcelona. Tots els debats són importants i són d'interès per a la ciutadania tot i tenir una discussió tècnica.
5. La importància dels barris rau en la seva vertebració en el projecte de ciutat. L'equilibri territorial dels barris ha de contribuir a un plantejament global de la ciutat, sense oblidar que hi ha barris de naturalesa molt diversa.

6. En matèria de comerç, valorem de forma positiva el manteniment i el suport al teixit comercial i associatiu actual. Tots els barris de Barcelona donen servei a tota la tipologia de consumidors.

7. Tanmateix, considerem que hi ha una tendència a fer la compra en grans superfícies com a conseqüència d'un problema de disposició de temps lliure, a excepció dels caps de setmana.

8. També hem de tenir en compte l'aposta de Barcelona per la societat del coneixement, en la qual els projectes de creació de nous centres de recerca i clústers tecnològics han derivat en processos de transformació i renovació urbana. Aquesta situació facilita un debat sobre les possibilitats de generar nous barris d'ús mixt (residencial, llocs de treball i universitat).

9. Els projectes de transformació i modernització de la ciutat han de ser compatibles amb el respecte per la memòria històrica dels barris. Valorem de forma positiva la rehabilitació i els nous usos d'espais emblemàtics dels barris.

10. Tot i l'existència dels consells de districte i la representació directa d'associacions de naturalesa sectorial, hem constatat que manca una relació directa entre l'interès pels barris com a unitats de convivència i la possibilitat de trobar instruments de participació política i social que derivin en un retorn vers la ciutadania.

11. El CESB valora positivament l'interès de l'Ajuntament de Barcelona per treballar a favor de la cohesió social, i considera que la proximitat ha de permetre determinar les mesures per garantir-la.

12. En relació amb la cohesió social, el CESB consi-



---

S'han de potenciar els atractius turístics de Barcelona que van més enllà dels indrets més visitats, que en ocasions generen molèsties per la concentració en el mateix territori

dera que es fa servir el terme sense treure la màxima potencialitat de la seva dimensió.

**13.** Les mesures desenvolupades en els darrers anys han aconseguit reduir l'ús del transport privat dins la ciutat, però segueix augmentant l'ús del vehicle privat a l'exterior de la ciutat.

**14.** Reconeixem el valor dels equipaments de barri com a eina per consolidar i atreure el desenvolupament de la quotidianitat al barri. Mereix especial atenció i anàlisi l'èxit que ha tingut la situació d'un centre cívic, una residència per a gent gran, una residència per a estudiants, un mercat i una biblioteca aprofitant un espai públic relativament reduït, la plaça del barri de Fort Pienc.

A més, identifiquem la capacitat d'esdevenir equipaments d'abast municipal.

**15.** En relació amb la distribució de la renda, és necessari reconèixer la importància de reduir les distàncies entre els barris amb menors nivells de renda i aquells situats a la mediana.

**16.** Reconeixem la importància de l'activitat turística per a la ciutat, però s'han de potenciar els atractius turístics de Barcelona que van més enllà dels indrets més visitats, que en ocasions generen molèsties per la concentració en el mateix territori. Valorem l'interès per promocionar llocs d'interès situats en barris amb menor turisme, alhora que considerem la idoneïtat de debatre sobre la ubicació de nous museus i zones d'oci en aquests barris.

Cal seguir treballant per fer de Barcelona un model turístic sostenible econòmicament i socialment.

**17.** En relació amb el civisme considerem positiu el plantejament dels agents pel civisme Considerem

que aquestes mesures s'han de plantejar en virtut d'un model de convivència entre la ciutadania atès que contribueixen a desenvolupar polítiques de prevenció.

---

## IV. Recomanacions

**1.** El projecte “La Barcelona dels barris” ha de tenir una continuïtat en els seus objectius tècnics de fer radiografia dels barris. Proposem la creació d'un Observatori de Barris que analitzi regularment indicadors socioeconòmics i orienti la reflexió sobre problemàtiques concretes dels barris.

**2.** En matèria de comerç, donem suport a totes les mesures destinades a millorar la qualitat i l'adaptació del comerç de proximitat a la realitat de varietat d'ús del temps destinat per a la compra, alhora que considerem que el comerç de proximitat pot resultar beneficiat de les polítiques orientades als nous usos del temps i la conciliació de la vida personal i laboral.

**3.** Considerem important vincular la vida veïnal amb els serveis comercials com a element bàsic de cohesió social.

En aquest sentit cal afavorir els espais comercials de proximitat adequant l'espai públic, el mobiliari urbà i les mesures de seguretat a les necessitats del comerç. Cal seguir fomentant l'associacionisme professional i territorial promovent programes de dinamització comercial i de lluita contra l'exclusió entre el comerç autòcton i el comerç regentat per persones immigrades.

**4.** Els projectes de creació de nous centres de recerca i clústers tecnològics poden ajudar a definir nous usos i activitats econòmiques als barris. Ara bé, per generar una veritable vida de barri no n'hi ha prou amb la proximitat física i la construcció d'equipaments. Cal promoure l'associacionisme i engrescar la població amb aquest objectiu i, alhora, connectar cada barri a les realitats veïnes per crear espais públics de relació i equipaments on conflueixin en tot moment l'ús de la gent que hi treballa amb la gent que hi compra, que hi desenvolupa activitats de lleure o educatives.

**5.** La participació en l'àmbit del barri i del districte s'hauria de donar quan la ciutadania, conscient que la pot exercir, la reclama. Tal com mostren els baròmetres d'opinió, els resultats electorals i la participació en entitats veïnals, hi ha un sentiment d'allunyament respecte als responsables municipals.

Per augmentar la funció cívica de la participació política serien positives accions formatives orientades a la participació i a reduir les actituds de rebuig relacionades amb la ubicació d'equipaments i serveis considerats “no desitjables” a prop de casa.

Tot i l'existència de processos de participació formals i regulats, hi ha altres processos de relació entre l'Administració municipal o de districte i la ciutadania que no arriben sempre a la taula dels decisors polítics.

Per aquest motiu considerem que cal fer una passa addicional en l'encaix politicoadministratiu dels barris, donant-los la capacitat d'obrir noves vies de participació que permetin millorar l'eficiència de la gestió.

**6.** Recomanem obrir un debat sobre el concepte de cohesió social en relació amb la proposta dels apartats II.3 i II.4 i el desenvolupament d'indicadors sobre l'estat de la qüestió a Barcelona.

**7.** Cal mantenir l'aposta iniciada per augmentar i millorar el transport públic. La bicicleta ha de continuar sent una aposta sostenible i segura, però és necessària una adequació i ampliació dels carrils bici per millorar la seguretat dels ciclistes i els vianants.

**8.** Respecte a la mobilitat externa, considerem que l'Ajuntament de Barcelona, com a receptor net de persones que accedeixen diàriament a la ciutat per motius de treball, ha de ser considerat clau en els futurs pactes nacionals de les infraestructures i el transport.

---

Proposem la creació d'un Observatori de Barris que analitzi regularment indicadors socioeconòmics i orienti la reflexió sobre problemàtiques concretes dels barris

## Proposta per debatre

**9.** La relació entre l'Ajuntament i el barri hauria de prendre uns objectius que no siguin merament de trobada entre "Administració" i veïns i veïnes.

Amb aquest objectiu proposem el debat sobre la figura dels "**agents de mediació**" de barri, com a persones que permetin fer un seguiment de la quotidianitat, interactuant amb el teixit social i associatiu del barri.

En lloc de consells de barri, proposem la denominació **fòrums de convivència al barri**, com l'espai de trobada on els agents de mediació, les entitats veïnals i totes les persones que ho desitgin puguin debatre sobre les necessitats i millores que necessita el barri.

**10.** Els barris, com a element clau per entendre la cohesió social en la màxima proximitat, haurien de ser considerats en l'elecció de consellers de districte. La seva funció permetria complementar la funció que ocupen els consells en determinades àrees d'actuació. Alhora, el districte podria d'incorporar políticament les voluntats dels diversos barris.

Resta pendent el debat sobre l'encaix legal d'aquesta proposta.

Barcelona, 10 de desembre de 2007

José A. Fernández Manrique  
Secretari general del CESB

Vist i plau,  
Rosa Virós i Galtier  
Presidenta del CESB

---

## Annex

### Contingut i composició de l'equip d'experts del projecte municipal “La Barcelona dels barris”

El projecte “La Barcelona dels barris” que està dissenyant l'Ajuntament de Barcelona és, bàsicament, un instrument de planificació per a l'Administració municipal amb l'objectiu declarat d'aconseguir una ciutat més equilibrada, més cohesionada i més propera a les necessitats de la ciutadania. Amb “La Barcelona dels barris” no es pretén aprofundir més en la descentralització estructural de la ciutat, sinó en l'establiment de relacions i polítiques de proximitat, i propiciar i crear nous mecanismes de participació.

L'any 1984 l'Ajuntament de Barcelona va iniciar el procés de descentralització de la ciutat en districtes, que fomentava la participació directa de la ciutadania i cercava la millora de l'eficàcia de l'Administració municipal, ja que els responsables polítics dels districtes coneixen millor les necessitats del seu territori i són, per tant, l'òrgan més adequat per gestionar la inversió municipal. El projecte “La Barcelona dels barris” és un pas més en aquesta direcció, ja que pretén acostar els serveis i els equipaments a la ciutadania. Considerar la ciutat a través de segments més petits dóna més eines per acostar-se a l'equitat. El projecte aborda una doble dimensió: el reconeixement dels barris i el seu impuls.

Pel que fa al reconeixement, es treballa a partir d'una proposta inicial, elaborada per una comissió d'experts, que identifica setanta barris a partir de la seva personalitat històrica, el sentiment de pertinença dels seus habitants, les característiques socials i urbanes, etc. La proposta que finalment resulti aprovada haurà seguit prèviament un intens procés d'informació i participació ciutadana.

Pel que fa a l'impuls dels barris, es formulen propostes entorn de quatre grans eixos d'actuació: espai públic, serveis a les persones i equipaments, accessibilitat i

mobilitat, i activitat econòmica. Una de les propostes més significatives, perquè integra elements dels quatre eixos esmentats, és la de dotar cada barri d'un espai central i ben comunicat, amb places i zones de vianants, serveis de proximitat com biblioteques, centres cívics o d'altres, i presència de comerç. En definitiva, el conjunt d'elements que donen qualitat urbana, fomenten la convivència i aglutinen la vida del barri. És important dotar els barris de zones de centralitat, que funcionen com a pols d'atracció i llocs de trobada, i fer-ho equitativament dins de la ciutat, ja que la distribució equitativa dels equipaments és un factor de cohesió social.

El barri serà la pauta per al planejament urbanístic pel que fa a la mobilitat i l'activitat econòmica. És important reforçar i facilitar els itineraris habituals, l'accessibilitat a les zones de centralitat, els intercanvis i la connexió del barri amb tot el seu entorn (el districte, la ciutat, l'àrea metropolitana). El barri, la ciutat pròxima, ha de ser el punt de referència per aplicar des del districte les polítiques específiques de l'Ajuntament de Barcelona (de desenvolupament, d'habitatge, de joves, etcètera).

D'altra banda, el barri serà alhora la mesura estadística de la ciutat, la unitat de referència per a l'anàlisi de la realitat i de les necessitats de la ciutadania quant a equipaments i serveis de proximitat. Per tal de fer tota aquesta informació al màxim de compatible, adequada i útil l'Ajuntament modificarà els àmbits de referència de les informacions que gestiona (especialment el seccionat censal i els àmbits que en deriven) i els ajustarà als límits dels barris que s'estableixin.

L'objectiu és incorporar criteris de coherència territorial i social —fins ara no considerats— que atorguin a les unitats estadístiques de base la màxima signifi-

---

cació des d'aquests punts de vista i, per tant, una millor qualitat com a àmbits de referència de tota mena d'informacions. Una importància especial en aquest sentit tenen les zones estadístiques que la Comissió d'Experts també ha delimitat. Cada barri comprèn una o diverses zones (entorn de 235 al conjunt de la ciutat, de superfície i població força homogènia), que permetran disposar d'informació molt detallada i en àmbits estables en el temps. S'ha estimat oportú assignar nom a aquestes unitats, per tal de reconèixer, recuperar i fixar topònims urbans que contribueixin a mantenir les arrels històriques i a facilitar la identificació de la ciutadania amb el seu entorn.

Finalment, s'ha de destacar que el projecte "La Barcelona dels barris" té com un dels seus grans objectius estructurar una estreta i positiva relació entre barris i dotacions de proximitat.

La conveniència de buscar la màxima relació i consideració conjunta de barris i dotacions de proximitat està plenament justificada, per diferents motius:

### **Equilibri territorial i social**

La referenciació a unitats significatives des dels punts de vista urbà i social, clarament identificades i acceptades com es pretén que siguin els barris, aporta un clar valor afegit en l'**anàlisi de les necessitats de dotacions i la seva distribució territorial**. En la pràctica municipal actual, un primer estadi d'equilibri territorial i social en la provisió de dotacions queda sempre garantit en l'àmbit dels districtes, i això ja té gran valor, però es fa evident que cal anar més enllà a l'hora d'abordar els equipaments i serveis de proximitat. Fins ara, això es feia de vegades utilitzant les 38 zones estadístiques vigents (malgrat que són una aproximació insuficient i, en part, inadequada) o bé els barris no oficials.

### **Interlocució**

En relació amb les demandes de dotacions de proximitat, els barris són àmbits idonis per a la **interlocució entre l'Administració i els ciutadans i les seves entitats** (veïnals, esportives, culturals...), ja que els barris són l'espai més propi de vida i/o actuació d'aquests destinataris.

D'acord amb les consideracions formulades, els **cri-teris per a la determinació del tipus, el nombre i la localització de les dotacions de proximitat** seran els següents:

Es consideren els barris com a unitats territorialment i socialment significatives per a l'**avaluació de les necessitats** ciutadanes de dotacions de proximitat, i com a **àmbits de referència per a la seva localització**.

**Tots els ciutadans tenen dret a gaudir d'aquestes dotacions en àmbits de proximitat**, és a dir, en el propi barri o en barris veïns, garantint sempre la cobertura adequada de tot el territori de cada barri i la satisfacció de les necessitats de tota la seva població, d'acord amb els estàndards, l'horitzó temporal i altres condicions que estableixin el Pla d'equipaments general, els de districte, els sectorials, els Programes d'actuació dels districtes i qualssevol altres instruments de planificació i programació d'actuacions.

---

## Annex

Contingut i composició de l'equip d'experts del projecte municipal "La Barcelona dels barris"

### Experts participants en els grups de treball

Sra. Anna Alabart i Vila (economista, catedràtica de Sociologia de la Universitat de Barcelona, representant de la Federació d'Associacions de Veïns i Veïnes de Barcelona en el debat sobre la descentralització de Barcelona, 1984)

Sr. Jordi Bonet i Agustí (exregidor de l'Ajuntament de Barcelona)

Sr. Jordi Borja i Sebastià (sociòleg i urbanista, exregidor ponent de la descentralització de Barcelona, 1984)

Sr. Carles Carreras i Verdager (geògraf, catedràtic de Geografia Humana de la Universitat de Barcelona).

Sra. Montserrat Cervera i Macià (exdirectora general de l'Institut Català d'Assistència i Serveis Socials)

Sr. Santiago Cucurella i Fernández (geògraf, Fundació Martí l'Humà)

Sr. Josep Graells i March (advocat)

Sr. Josep M. Huertas Clavería (periodista i escriptor)

Sr. Jaume Magre i Ferran (professor de Dret Constitucional de la Universitat de Barcelona i director de la Fundació Pi i Sunyer)

Sra. Carme Miralles i Guasch (directora de l'Institut d'Estudis Regionals i Metropolitans de Barcelona)

Sr. Ivan Muñiz i Olivera (cap del Departament d'Economia Aplicada de la Universitat Autònoma de Barcelona)

Sr. Jordi Oliveres i Prat (exgerent de l'Eixample i exdirector de l'Institut d'Estadística de Catalunya)

Sra. Teresa Perelló i Domingo (exregidora de l'Ajuntament de Barcelona)

Sr. Alfonso Pérez-Guerra (arquitecte)

Sr. Jesús Portavella i Isidoro (arquitecte, autor del *Nomenclàtor dels carrers de Barcelona*)

Sr. Jordi Sánchez i Picanyol (director de la Fundació Jaume Bofill)

Sr. Joan Subirats i Humet (catedràtic de Ciència Política de la Universitat Autònoma de Barcelona)