

↓
MANUAL
INDUSTRIAL

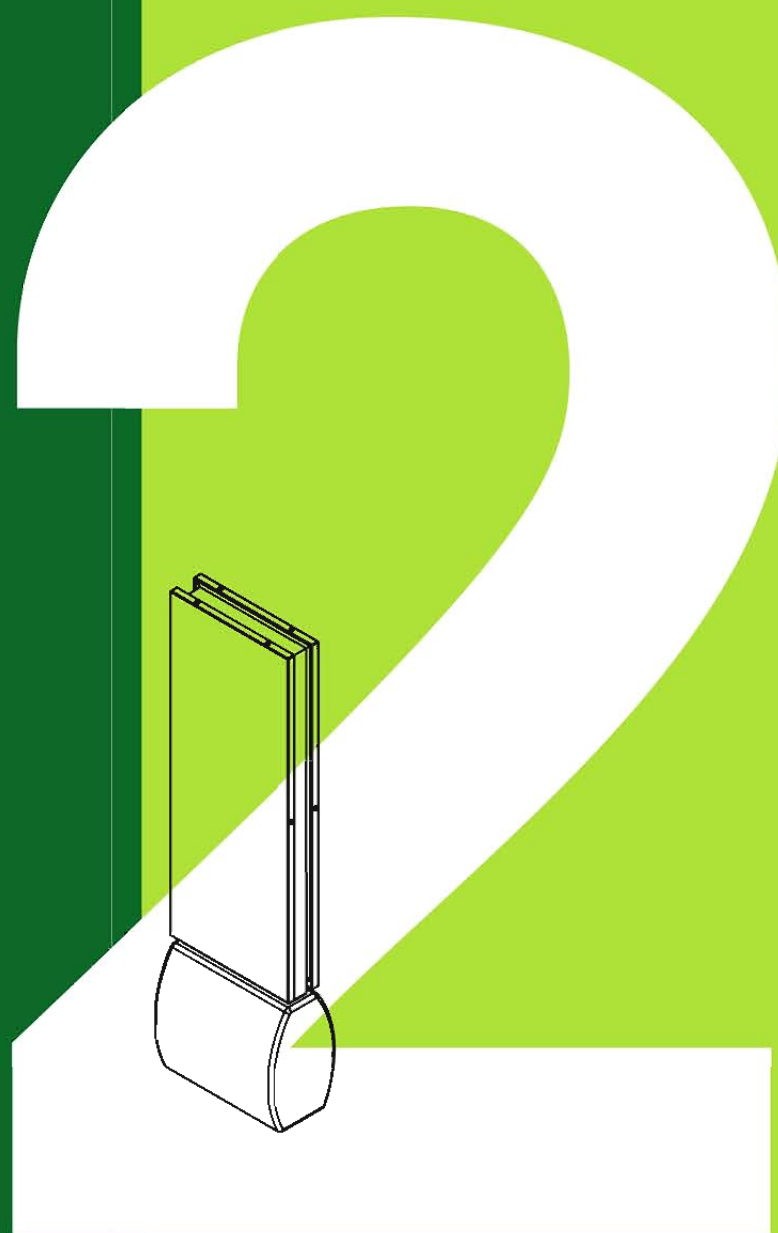
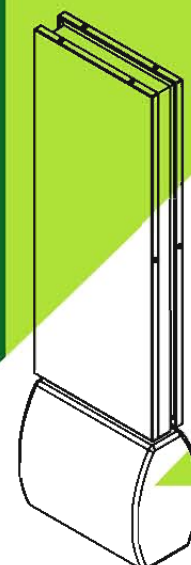
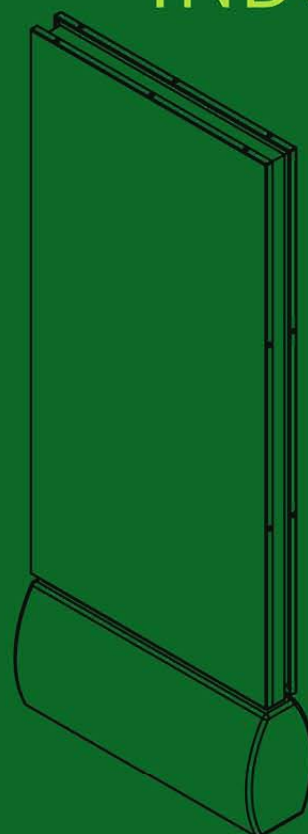

Plafons

Planxa d'alumini plegada de 2 mm. de gruix. Lleugerament raspallada amb Scotch-Brite per treure les petites impureses i desgreixar-la.

Vinil autoadhesiu imprès a una cara - 3M sèrie 100 blanc o equivalent - amb impressió digital tèrmica.

Protecció laminat antigraffiti - 3M de 30 micres ref. 3M E-820302 o equivalent.

Estructures

Tub acer A42B laminat i galvanitzat en calent (segons la norma UNE-EN ISO 1461 garantint una durabilitat mínima de 10 anys) o fosfatat, imprimació i lacat fornejat a 160°.

Perfils en L d'acer A42B laminat i galvanitzat en calent (segons la norma UNE-EN ISO 1461 garantint una durabilitat mínima de 10 anys) o fosfatat, imprimació i lacat fornejat a 160°.

Bases de formigó

Formigó HA-50/p/5/IIIa amb protecció antigraffiti. Consistència plàstica (3-5cm. con de Abrams).

Ambient IIIa, Marítim aeri. Hidròfug mitjançant additius al formigó. Coeficient de minorització de les resistències 1.5.

Textura lleugerament decapada. Acabat gris amb àrids granítics. Acabat beige amb àrids de marbre (color beige-marfil)

*en cap cas el decapat es pot fer amb àcids. *els decapants i additius han de ser de línia ecològica.

Armadura

Tub d'acer laminat en calent. (60x60x2 mm. , 175x175x3 mm. , 40x40x2 mm.) Barilles d'acer B-500S corrugat de diàmetre 12 mm i 8 mm.

Límit elàstic 500N/mm2. Coeficient de minorització de les resistències 1.15.

Recobrimnt mínim de les armadures de 25mm.

Cargols

Cargols d'acer inoxidable inviolables Torx qualitat A-2.

Plànol (només per senyal 01)

Plànol accessible Planxa d'acer inoxidable d'1,5 mm. gruix. Rebaixat mitjançant atac químic: camins 1,5mm. prof. / perímetre 1,5mm. prof. / textures 0,4mm. prof.

Rebaixat circular mitjançant atac químic d'1 mm. prof. per allotjament de les icones de senyalització. Pintura i acabats

Esmalt de resina epoxi aplicat en calent. (diferents colors segons gràfica) Per les icones de senyalització es farà servir un vinil autoadhesiu imprès digitalment. Tot el plànol rebrà una protecció antigraffiti.

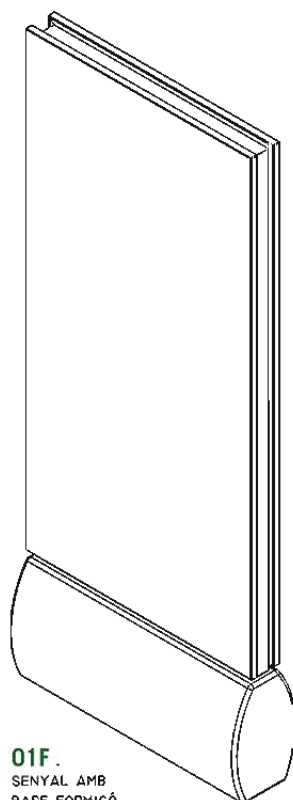

01F.
SENYAL AMB
BASE FORMIGÓ
PLAFÓ 800X1600 MM.

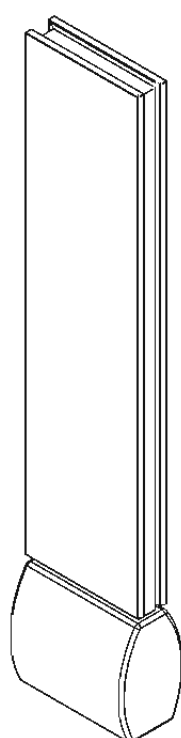

02F.
SENYAL AMB BASE FORMIGÓ
PLAFÓ 450X1600 MM.

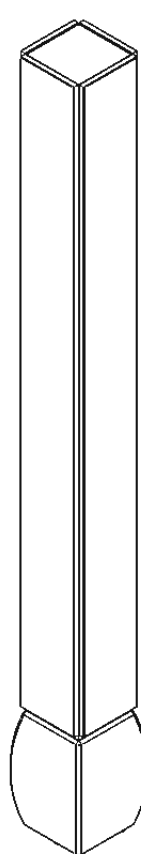

03F.
SENYAL AMB BASE FORMIGÓ
PLAFÓ 185X2000 MM.
A QUATRE CARES

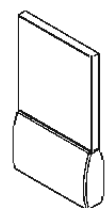

04F.
SENYAL AMB BASE FORMIGÓ
PLAFÓ 320X320 MM.

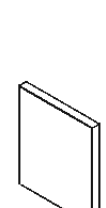

04P.
SENYAL PARET
PLAFÓ 320X320 MM.

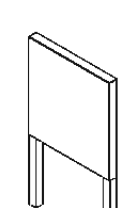

04M.
SENYAL AMB BASE METÀL·LICA
PLAFÓ 320X320 MM.

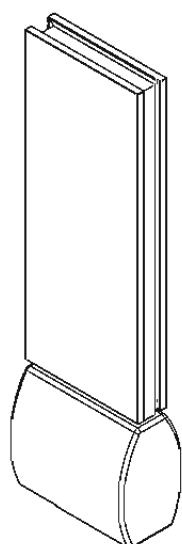

05F.
SENYAL AMB BASE FORMIGÓ
PLAFÓ 450X1000 MM.

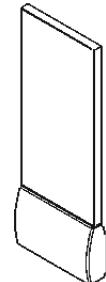

06F.
SENYAL AMB
BASE FORMIGÓ
PLAFÓ 320X600 MM.



06P.
SENYAL PARET
PLAFÓ 320X600 MM.

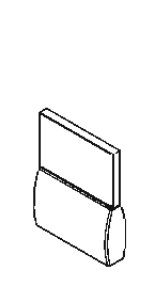

07F.
SENYAL AMB BASE FORMIGÓ
PLAFÓ 320X150 MM.

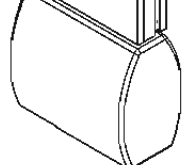

08F.
SENYAL AMB
BASE FORMIGÓ
PLAFÓ 320X450 MM.

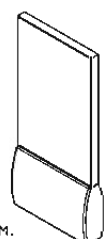

08P.
SENYAL PARET
PLAFÓ 320X450 MM.

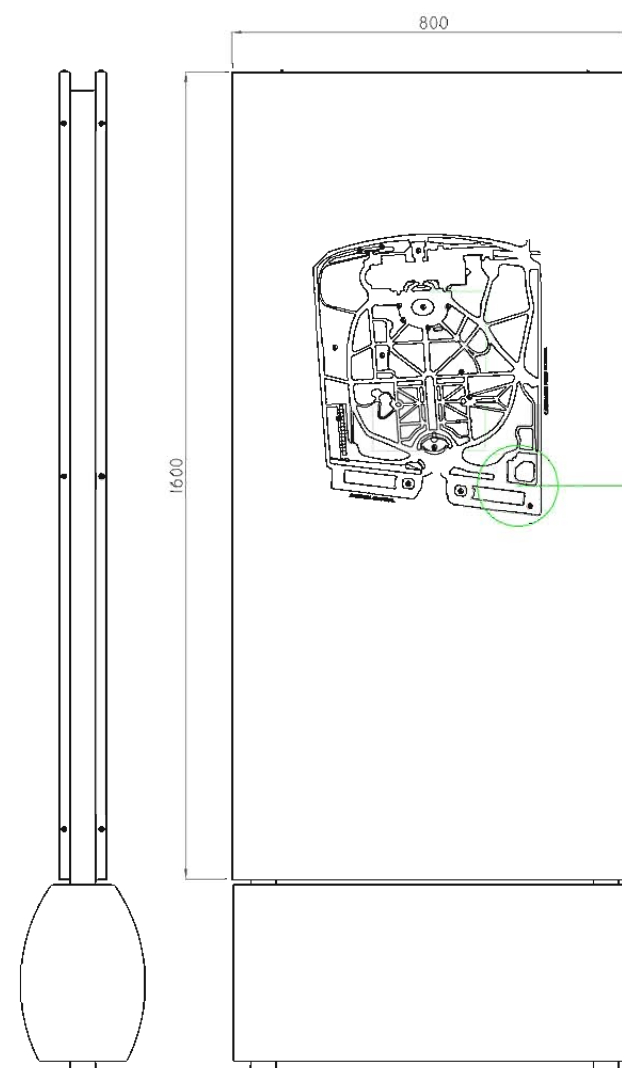

PICTOGRAMES I RETOLACIÓ BRAILLE
PICTOGRAMES EN VINIL AUTOADHESIU IMPRÈS DIGITALMENT AMB PROTECCIÓ ANTIGRAFFITI
TEXT BRAILLE IMPRÈS SOBRE ETIQUETA ADHESIUA
REBAIX 1 MM. PROF. PER ALLOTJAR ELS PICTOGRAMES I EL TEXT EN BRAILLE
DIMENSIONS (DIÀMETRE PICTOGRAMES I CONTORN PER BRAILLE) SEGONS GRÀFICA

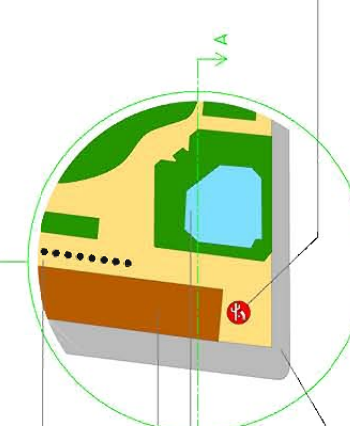
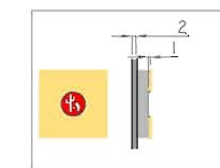

FIXACIÓ DEL PLÀNOL A LA SAFATA
CARGOLS DIN 963 M6 L8
ACER INOXIDABLE

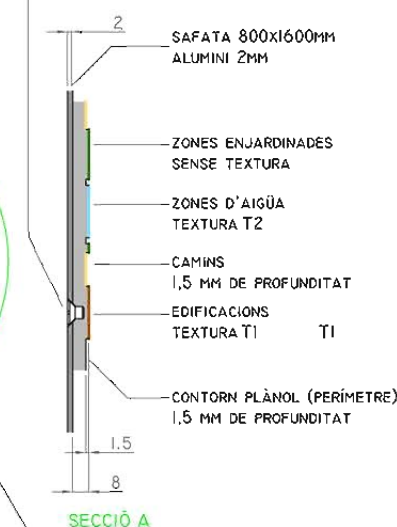

PLANXA 1,5MM. GRUIX
CAMINS 1,5MM. PROF.
PERÍMETRE 1,5MM. PROF.
TEXTURES 0,4MM. PROF.

PINTAT
ESMALT DE RESINA EPOXI APLICAT EN CALENT
COLORS SEGONS GRÀFICA

ELS NOMS DELS CARRERS ANIRAN AL PERÍMETRE
DEL MAPA SEGONS INDICACIONS DEL MANUAL
GRÀFIC.

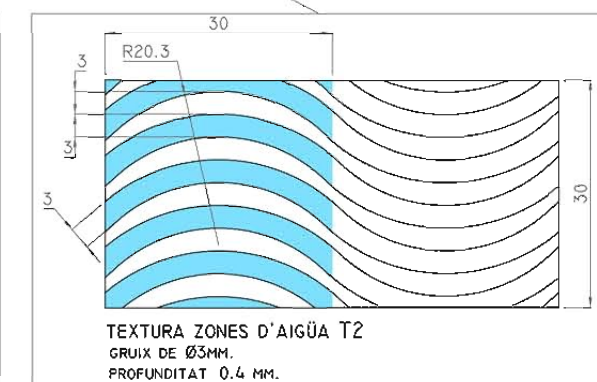
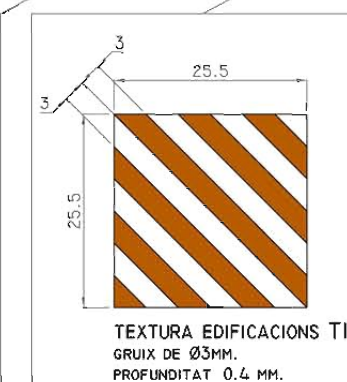
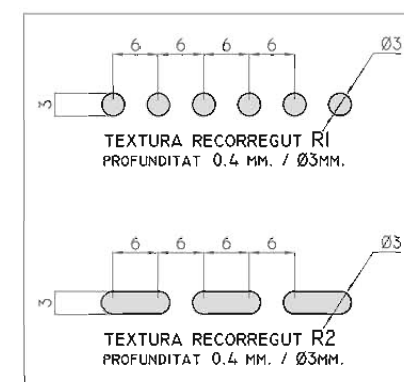

E 1 : 1

E 1 : 1

E 1 : 1

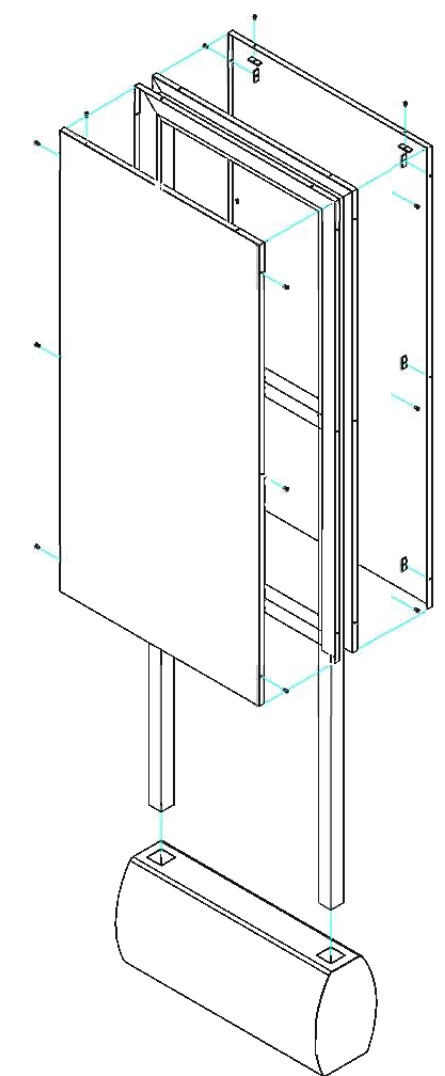
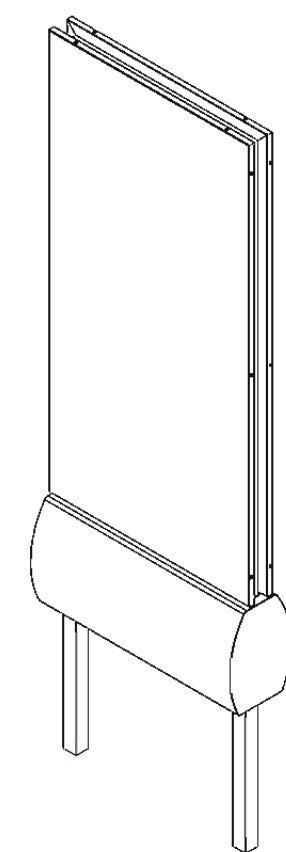
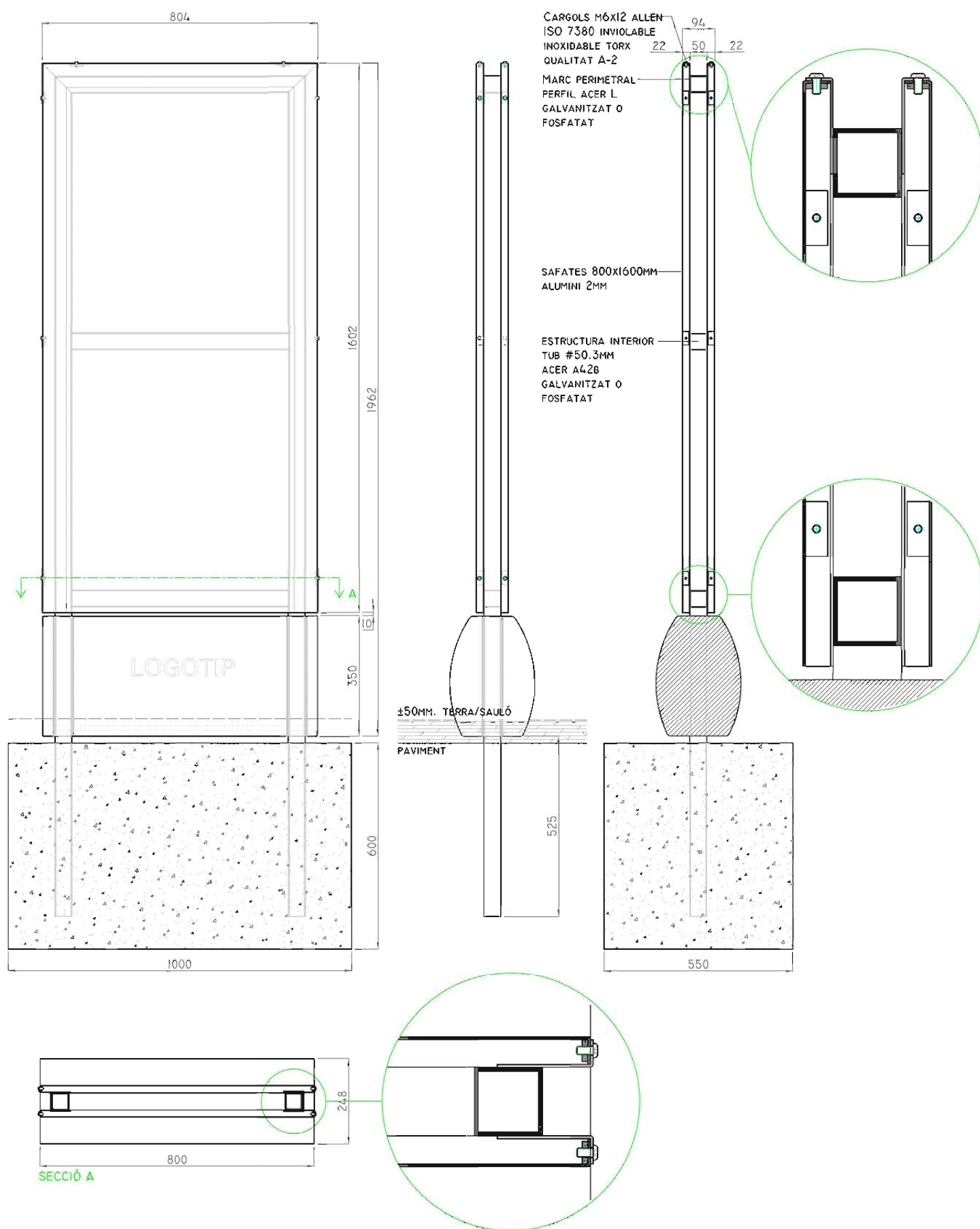

Senyal amb base de formigó de 800 x 350 i plafons a 2 cares de 800 x 1600

Plafó
Planxa d'alumini plegada de 2 mm. 800x1600mm.
Vinil autoadhesiu a una cara - 3M sèrie 100 blanc o equivalent - amb impressió digital tèrmica
Protecció laminat antigraffiti - 3M de 30 micres ref. 3M E-820302 o equivalent

Estructura
Tub acer A42B laminat en calent de #50x3mm.
Perfils en L 70x20mm. d'acer A42B de 2mm.
Acabat galvanitzat en calent del conjunt o fosfatat

Base formigó
Formigó HA-50/p/5/iiiia de consistència plàstica
Ambient IIIa, Marítim aeri
Hidrofugat mitjançant additiu Lleugerament decapat.
Colors: gris (àrids granítics) o beige (àrids de marbre beige-marfil)
Armadura
Tub d'acer laminat en calent 60x60x2 mm.
Barreta d'acer B-500S corrugat de diàmetre 12 mm.
Límit elàstic 500N/mm².
Coeficient de minorització de les resistències 1.15.
Recobrimnt mínim de les armadures de 25mm.

Cargols
Acer inoxidable qualitat A-2
16 cargols Iso 7380 inviolable M6 L12mm

Plànol
Plànol accessible
Planxa alumini 8 mm. gruix
Fresat camins 1,5mm. prof.
Fresat perímetre 1,5mm. prof.
Fresat textures 0,4mm. prof.
Pintura i acabats
Esmalt de resina epoxi aplicat en calent
Colors segons gràfica

Escala general 1:15

CONJUNTS

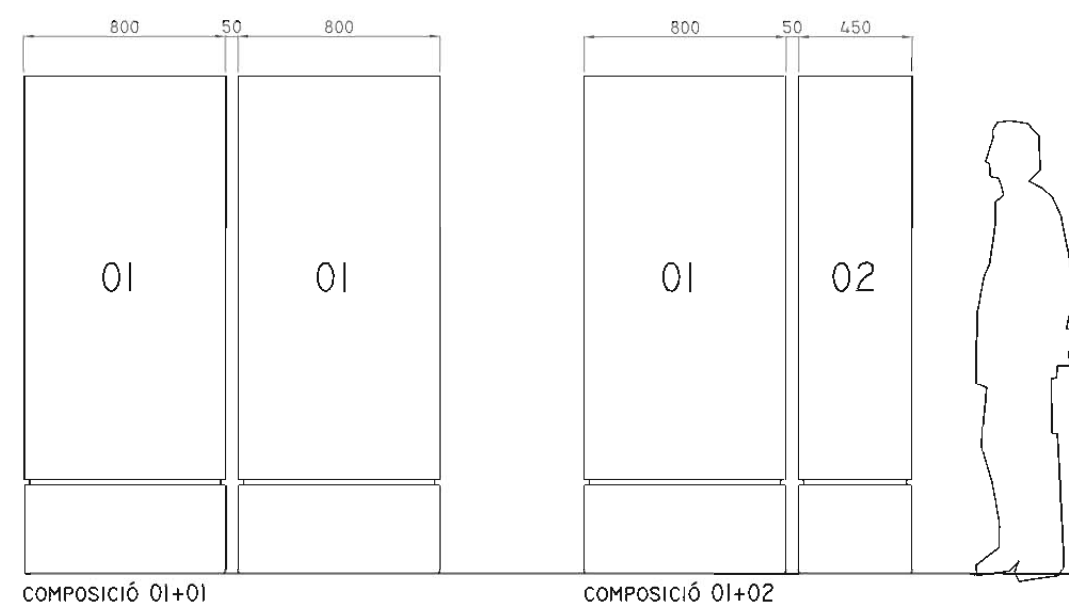

ESTRUCTURA INTERIOR

ESTRUCTURA ACABAT GALVANITZAT EN
CADA CONJUNT

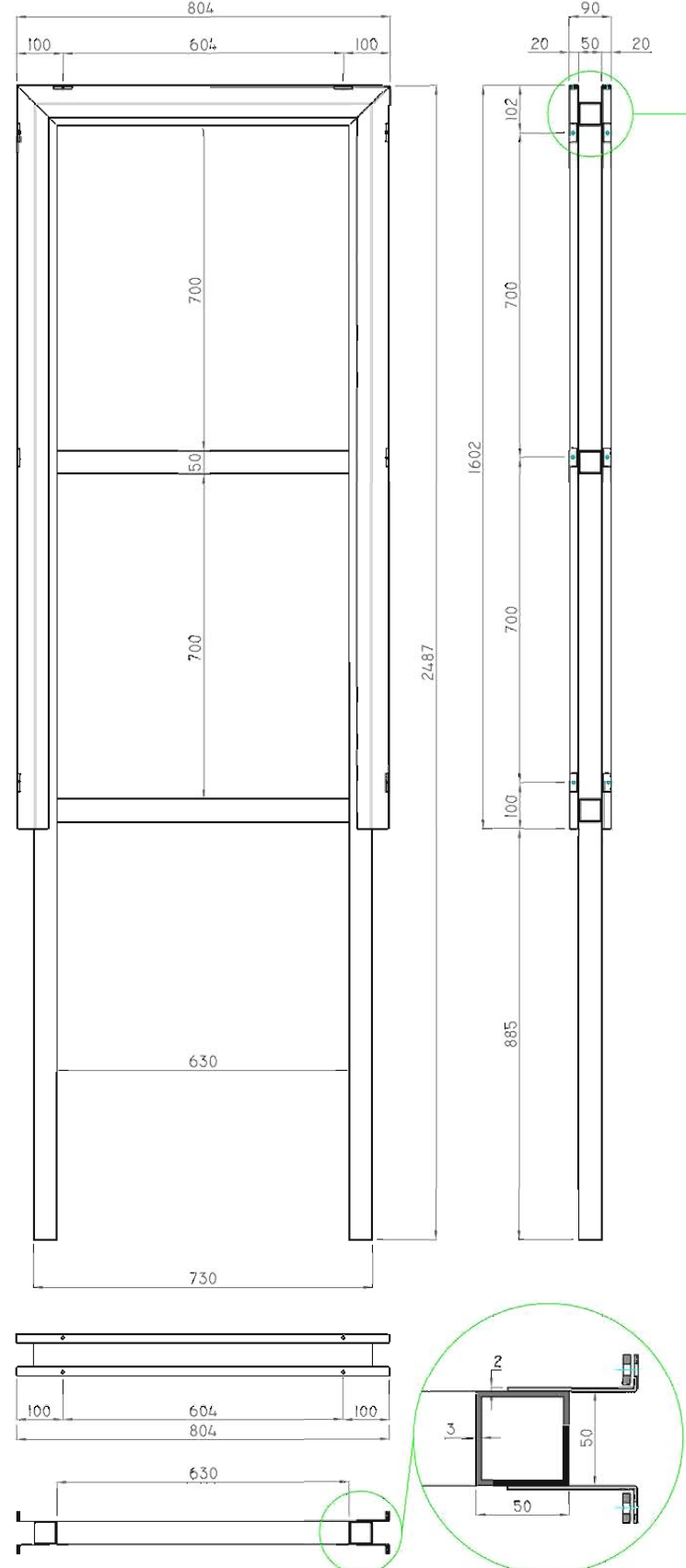

PLAFONS ALUMINI

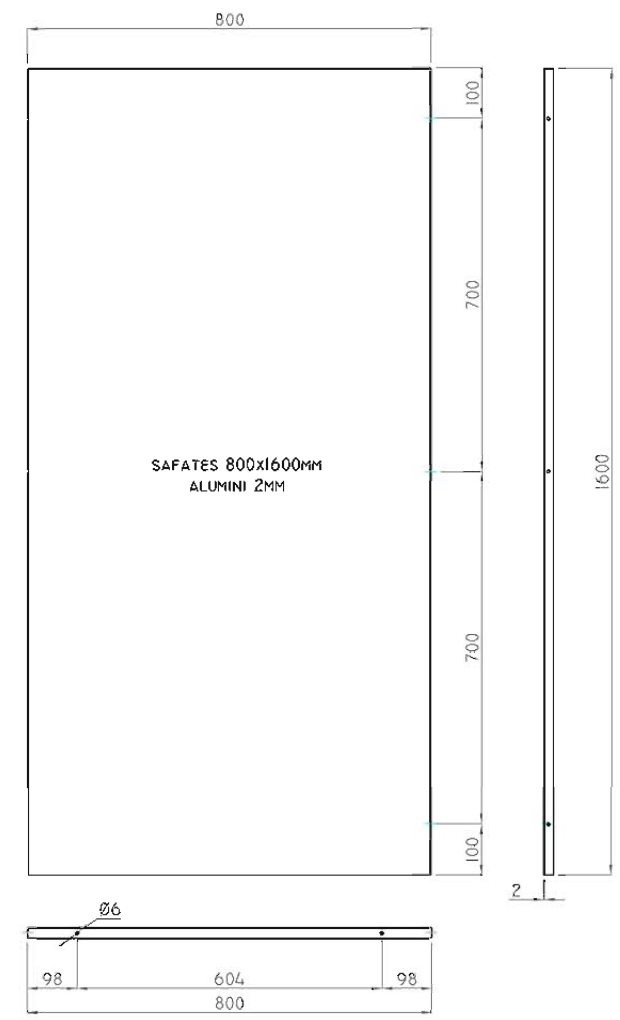

BASE DE FORMIGÓ

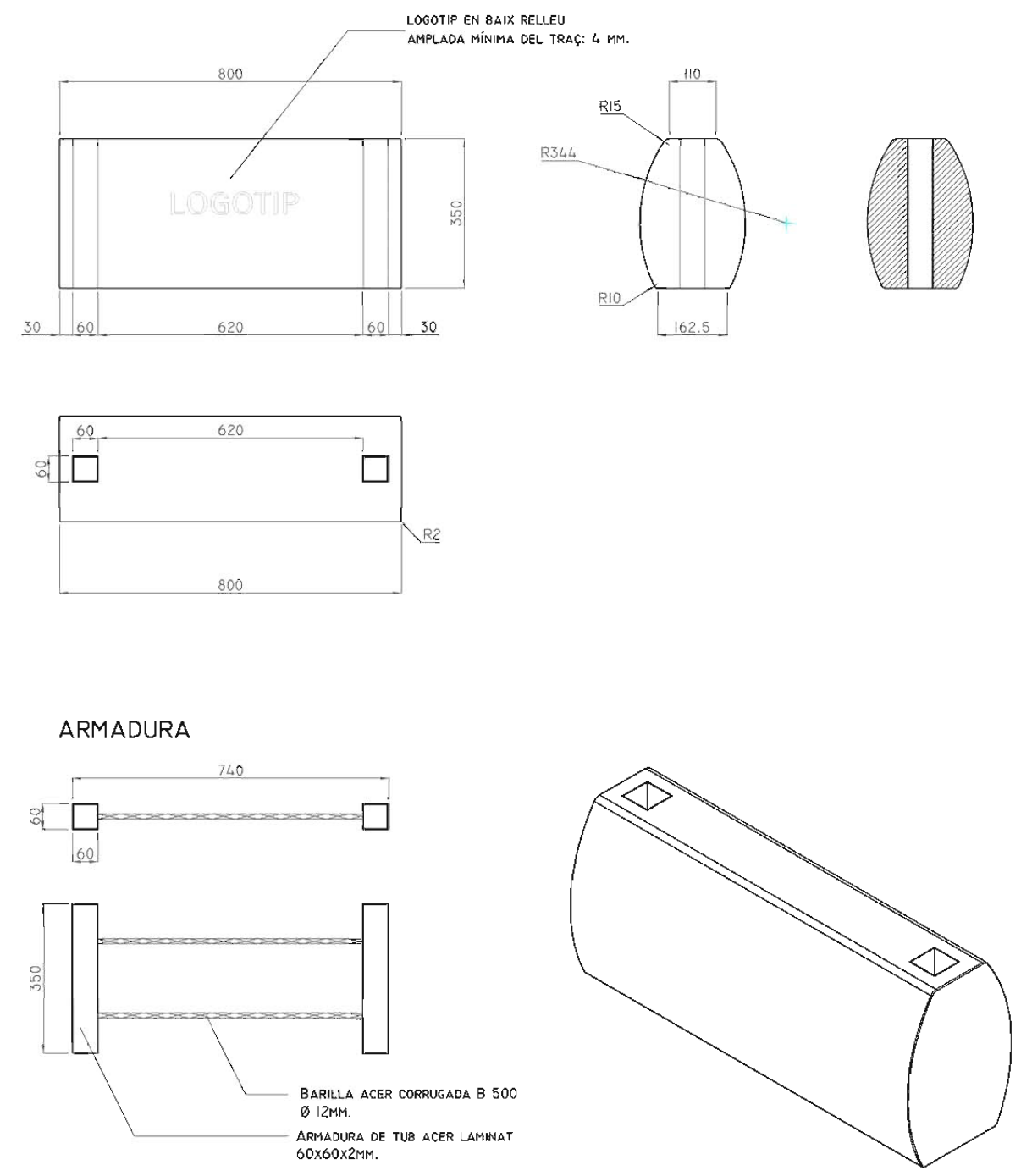

02F. CODI INDUSTRIAL

SENYAL AMB BASE FORMIGÓ
PLAFÓ 450 X 1.600 mm

↓
P.68

02F. CODI INDUSTRIAL

SENYAL AMB BASE FORMIGÓ
PLAFÓ 450 X 1.600 mm

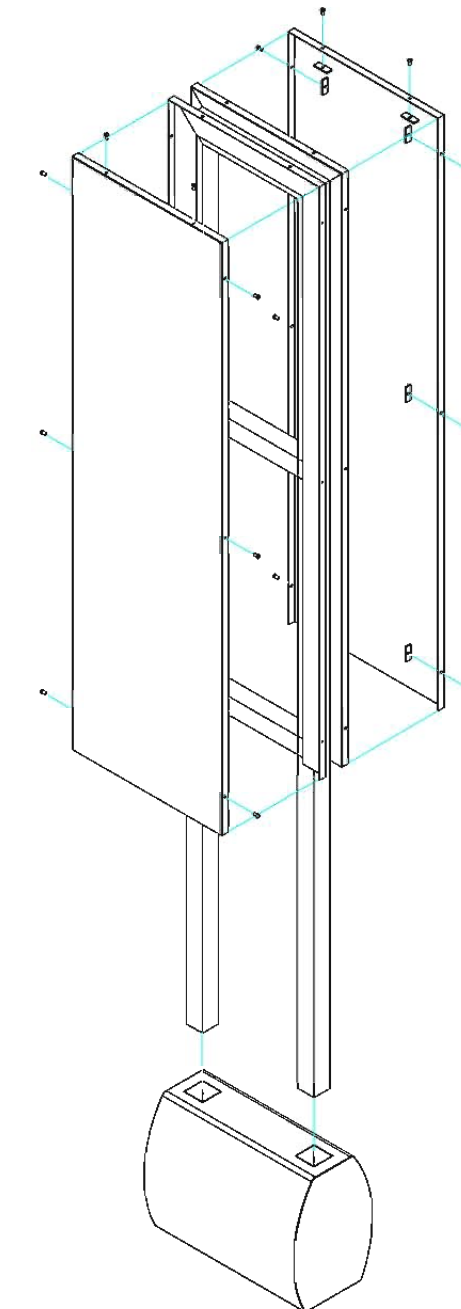
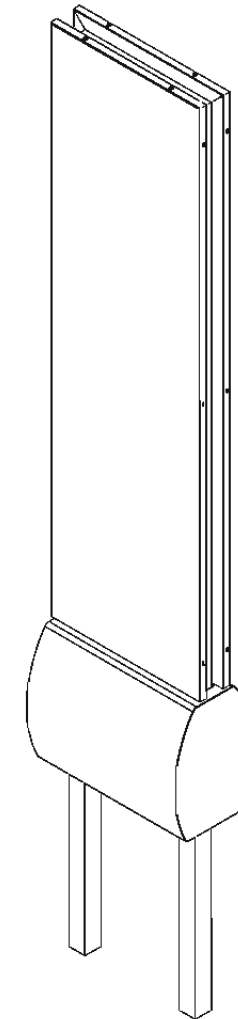
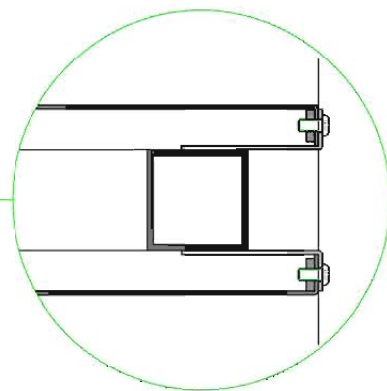
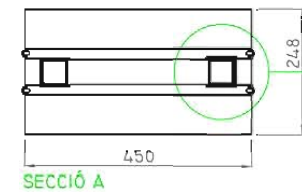
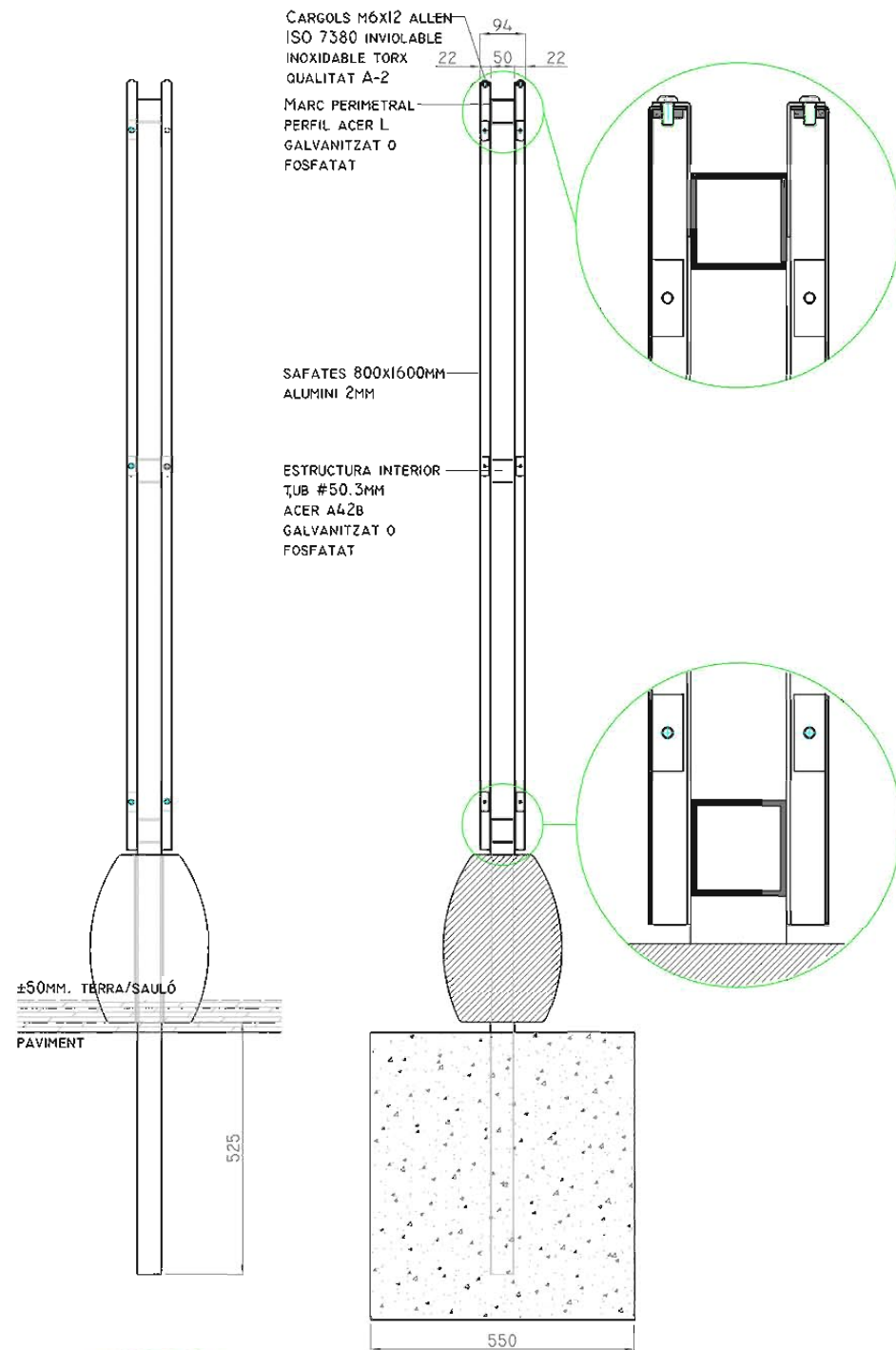
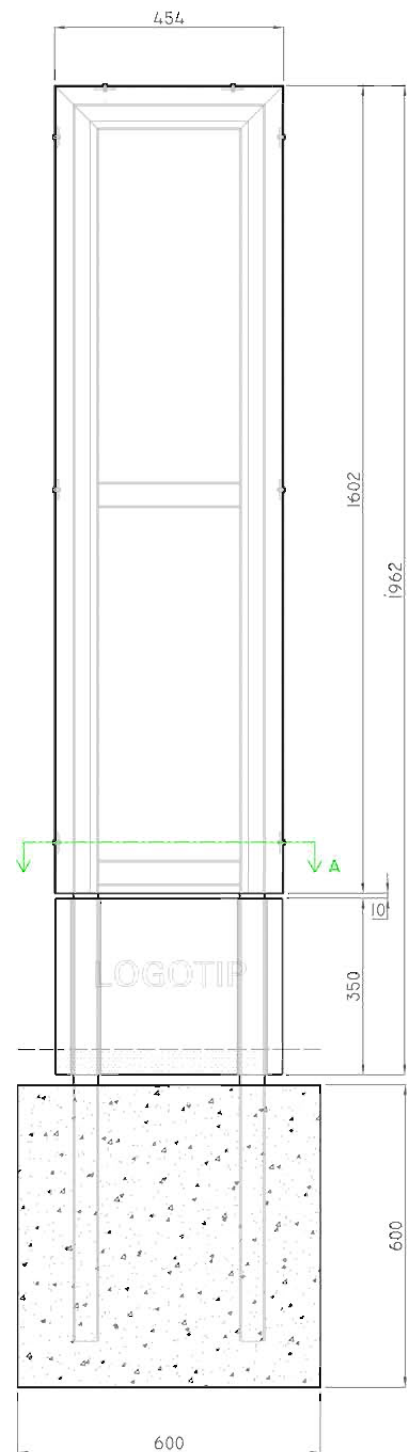

Senyal amb base de formigó de 450 x 350 i plafons a 2 cares de 450 x 1600

Plafó
Planxa d'alumini plegada de 2 mm. 450x1600mm.
Vinil autoadhesiu a una cara - 3M sèrie 100 blanc o equivalent - amb impressió digital tèrmica
Protecció laminat antigraffiti - 3M de 30 micres ref. 3M E-820302

Estructura
Tub acer A42B laminat en calent de #50x3mm.
Perfils en L 70x20mm. d'acer A42B de 2mm.
Acabat galvanitzat en calent del conjunt o fosfatat

Base formigó
Formigó HA-50/p/5/iii de consistència plàstica Ambient IIIa, Marítim aeri Hidrofugat mitjançant additius
Lleugerament decapat. Colors: gris (àrids granítics) o beige (àrids de marbre beige-marfil)
Armadura Tub d'acer laminat en calent 60x60x2 mm.
Barreta d'acer B-500S corrugat de diàmetre 12 mm. Límit elàstic 500N/mm². Coeficient de minorització de les resistències 1.15. Recobriment mínim de les armadures de 25mm.

Cargols
Acer inoxidable qualitat A-2
16 cargols Iso 7380 inviolable M6 L12mm

Escala general 1:15

CONJUNTS

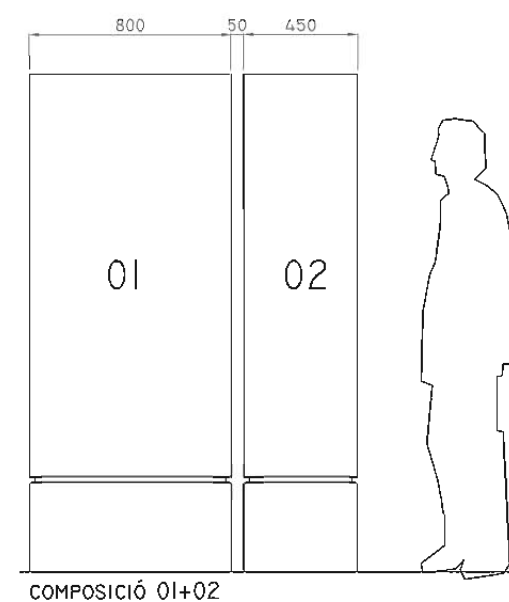

SENYAL AMB BASE FORMIGÓ
PLAFÓ 450 X 1.600 mm

SENYAL AMB BASE FORMIGÓ
PLAFÓ 450 X 1.600 mm

ESTRUCTURA INTERIOR

ESTRUCTURA ACABAT GALVANITZAT EN
CADA CONJUNT

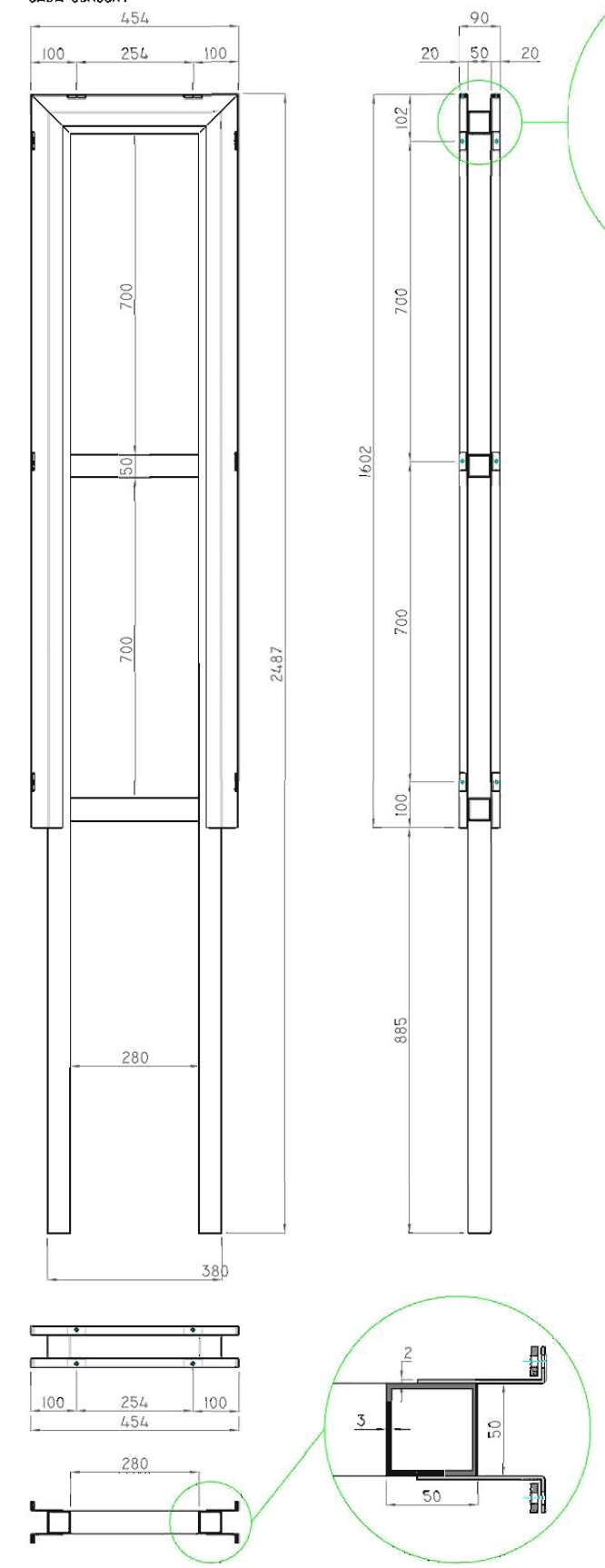

PLAFONS ALUMINI

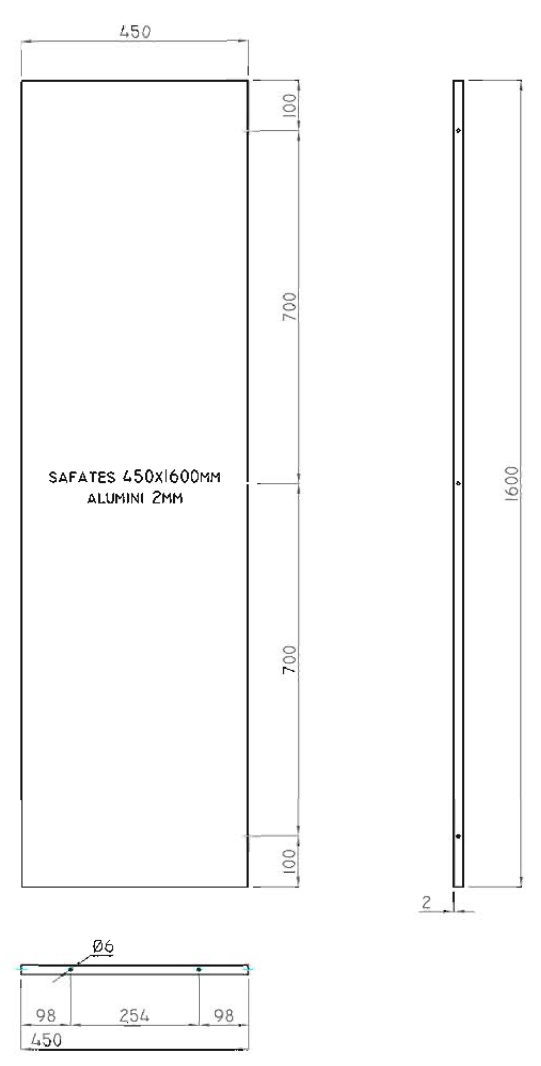

BASE DE FORMIGÓ

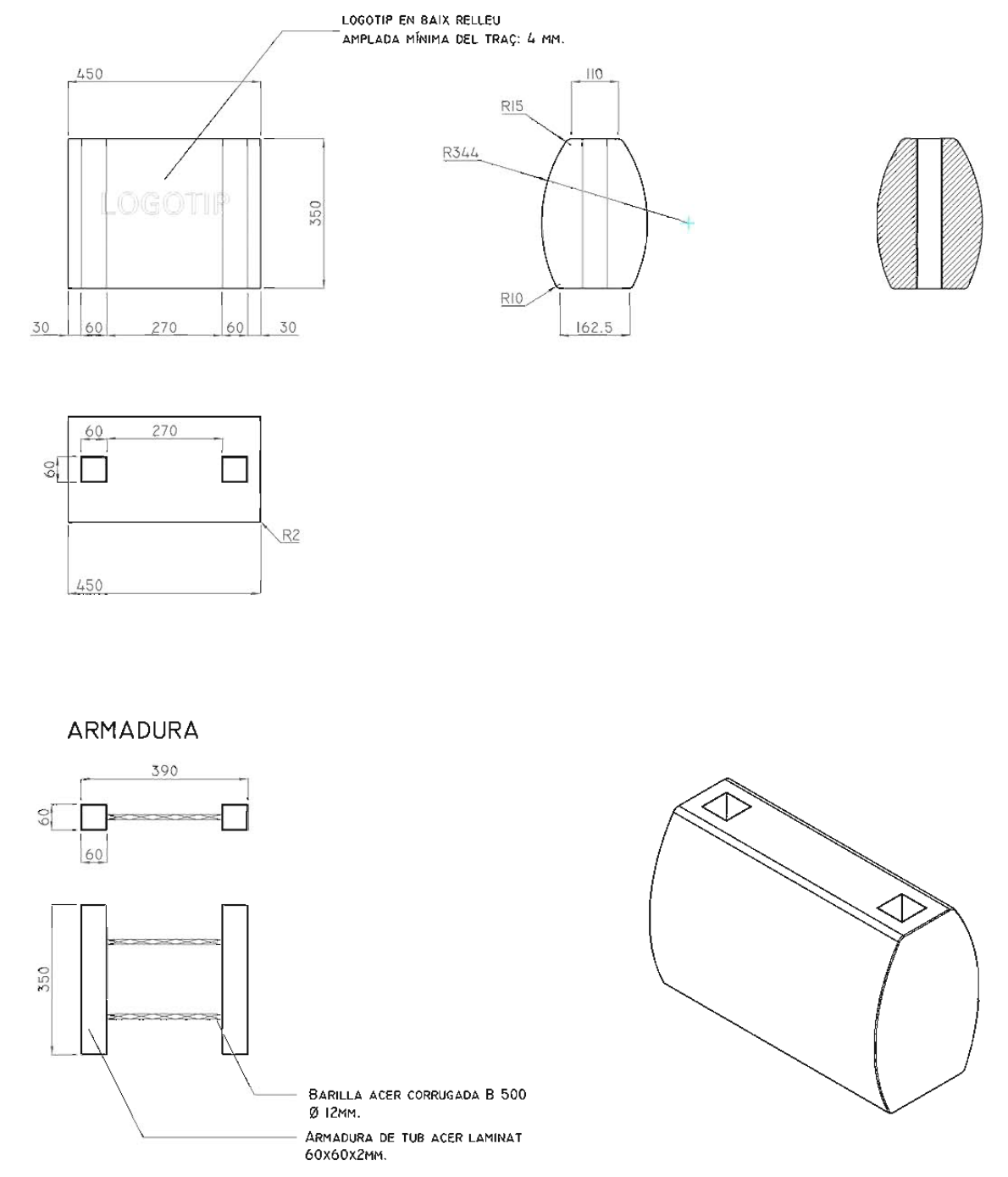

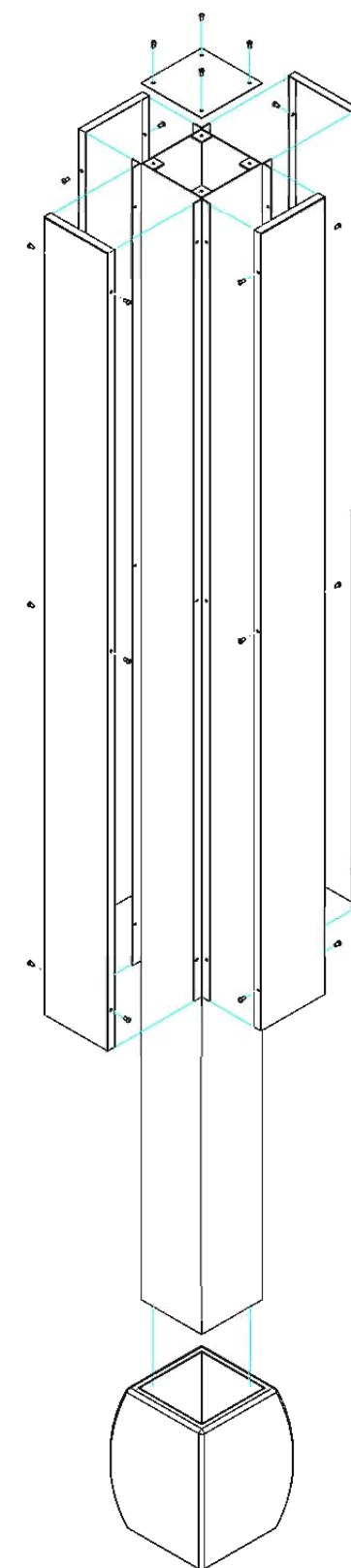
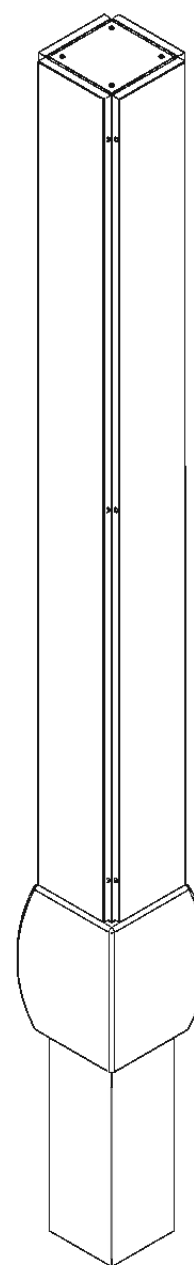
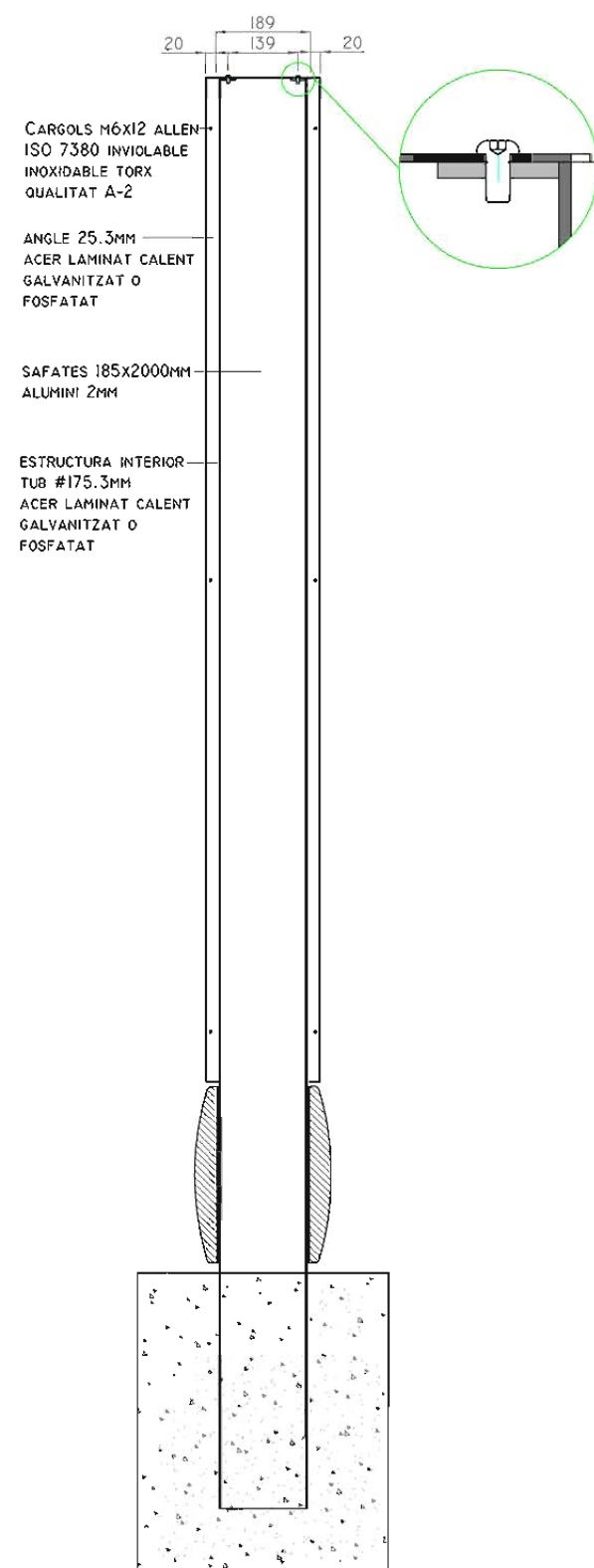
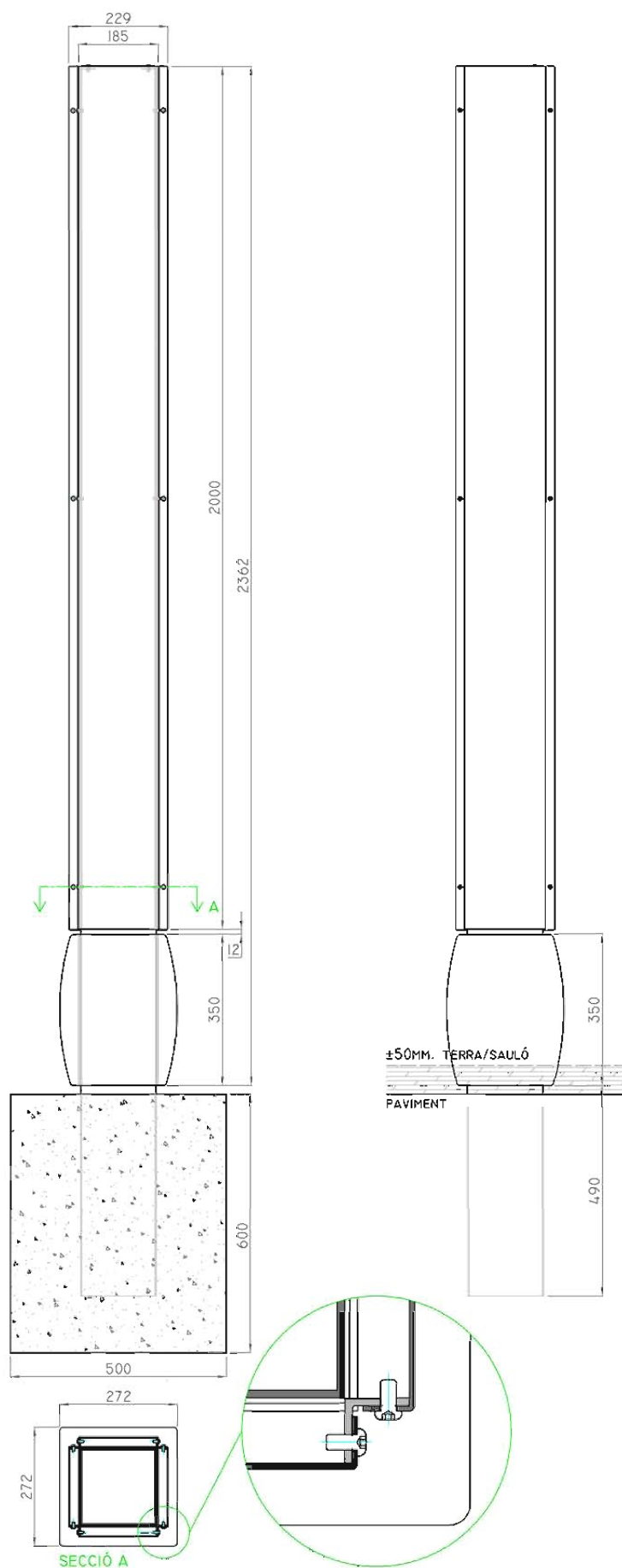

Senyal amb base de formigó de 250 x 350 i plafons a 4 cares de 185 x 2000

Plafó
Planxa d'alumini plegada de 2 mm. 185x2000mm.
Vinil autoadhesiu a una cara - 3M sèrie 100 blanc o equivalent - amb impressió digital tèrmica
Protecció laminat antigraffiti - 3M de 30 micres ref. 3M E-820302 o equivalent

Estructura
Tub acer A42B laminat en calent de #175x3mm.
Perfils en L 25x25mm. d'acer A42B de 3mm.
Acabat galvanitzat en calent del conjunt o fosfatat

Base formigó
Formigó
HA-50/p/5/iii de consistència plàstica
Ambient IIIa, Marítim aeri
Hidrofugat mitjançant additiu Lleugerament decapat.
Colors: gris (àrids granítics) o beige (àrids de marbre beige-marfil)
Armadura
Tub d'acer laminat en calent 185x185x3 mm.
Límit elàstic 500N/mm².
Coeficient de minorització de les resistències 1.15.
Recobriment mínim de les armadures de 25mm.

Cargols
Acer inoxidable qualitat A-2
28 cargols Iso 7380 involable M6 L12mm

Escala general 1:15

03F. CODI INDUSTRIAL

SENYAL AMB BASE FORMIGÓ
PLAFÓ 185 X 2.000 mm
A QUATRE CARES

03F. CODI INDUSTRIAL

SENYAL AMB BASE FORMIGÓ
PLAFÓ 185 X 2.000 mm
A QUATRE CARES

ESTRUCTURA INTERIOR

ESTRUCTURA ACABAT GALVANITZAT EN CADA CONJUNT

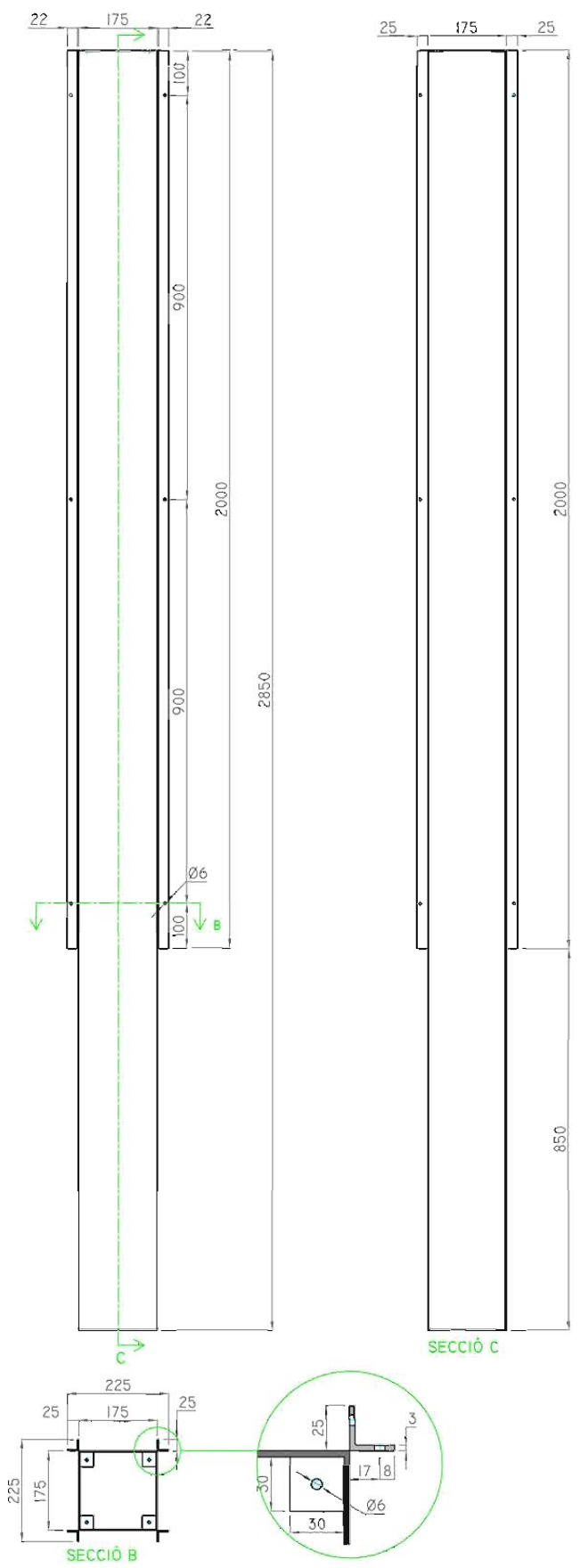

PLAFONS ALUMINI

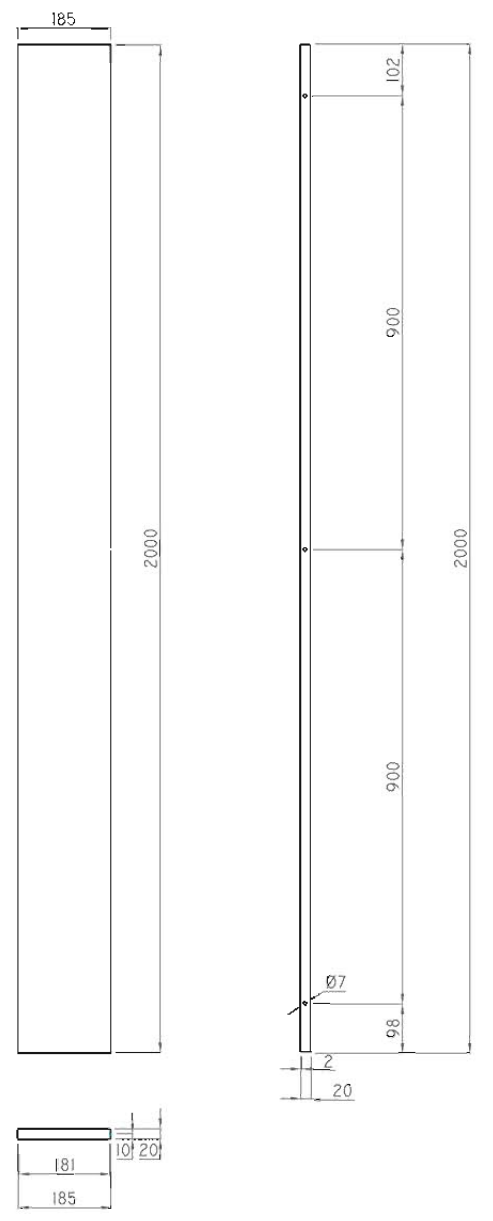

TAPA SUPERIOR

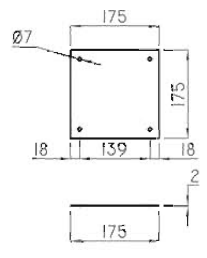

BASE DE FORMIGÓ

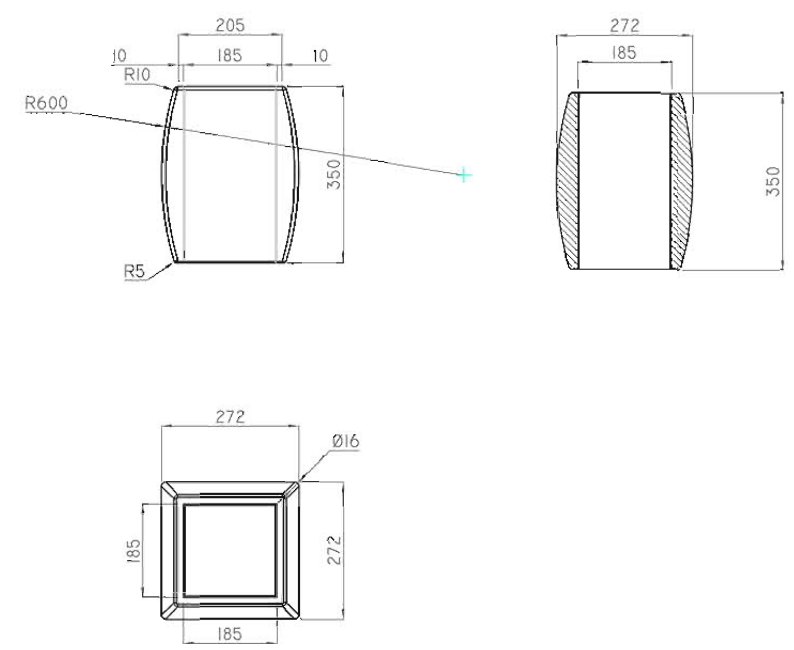

ARMADURA

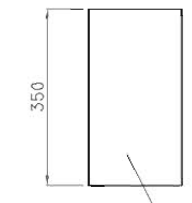
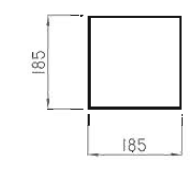

ARMADURA DE TUB ACER
LAMINAT EN CALENT 185x185x3MM.

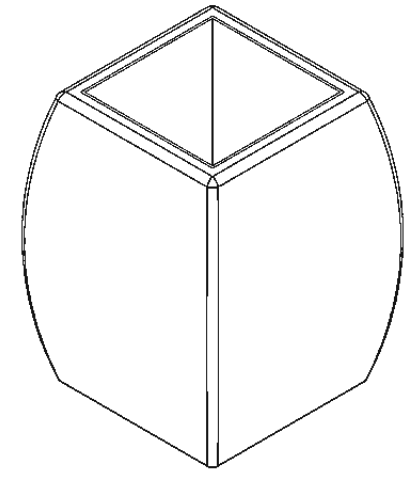



P.75



P.76

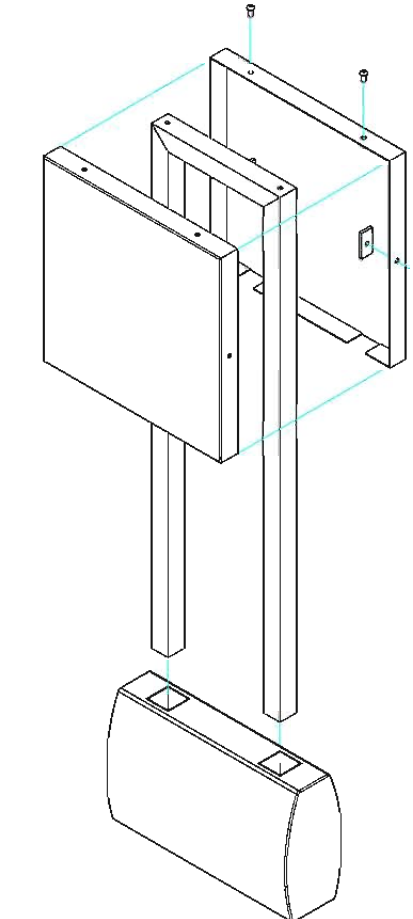
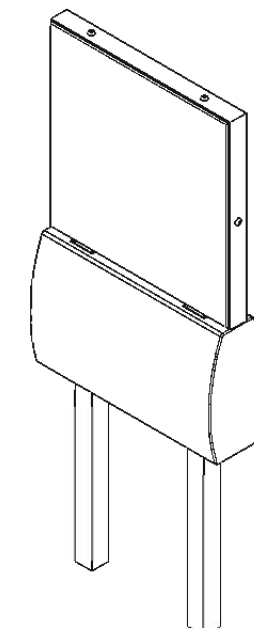
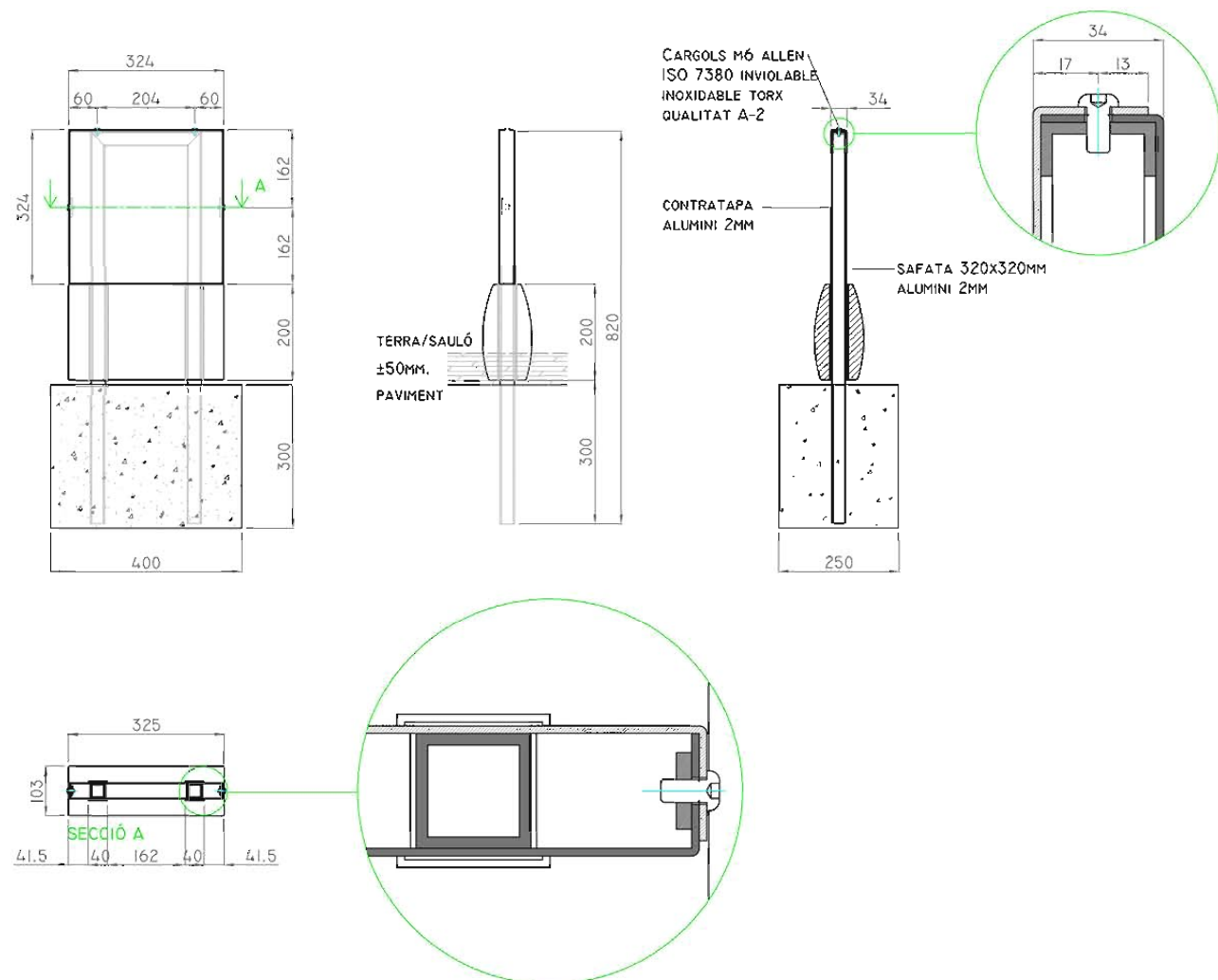

Senyal amb base de formigó de 320 x 200 i plafó a 1 cara de 320 x 320

Plafó
Planxa d'alumini plegada de 2mm. 320x320mm.
Vinil autoadhesiu a una cara - 3M sèrie 100 blanc o equivalent - amb impressió digital tèrmica
Protecció laminat antigraffiti - 3M de 30 micres ref. 3M E-820302 o equivalent

Contratapa
Planxa d'alumini plegada de 2mm. 324x324mm.

Estructura
Tub acer A42B laminat en calent de #30x3mm.
Acabat galvanitzat en calent del conjunt o fosfatat

Base formigó
Formigó
HA-50/p/5/iii de consistència plàstica
Ambient IIIa, Marítim aeri
Hidrofugat mitjançant additius
Lleugerament decapat.
Colors: gris (àrids granítics) o beige (àrids de marbre beige-marfil)
Armadura
Tub d'acer laminat en calent 60x60x2 mm.
Barreta d'acer B-500S corrugat de diàmetre 8 mm.
Límit elàstic 500N/mm².
Coeficient de minorització de les resistències 1.15.
Recobriments mínim de les armadures de 25mm.

Cargols
Acer inoxidable qualitat A-2
4 cargols Iso 7380 inviolable M6 L12mm

Escala general 1:15

CONTRATAPA ALUMINI

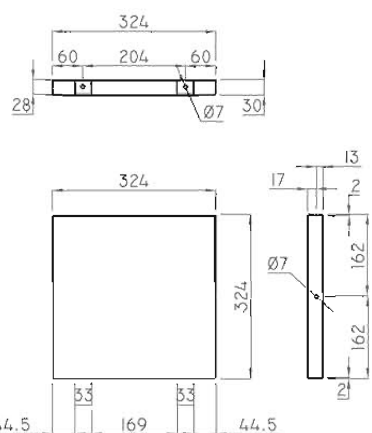

PLAFÓ ALUMINI

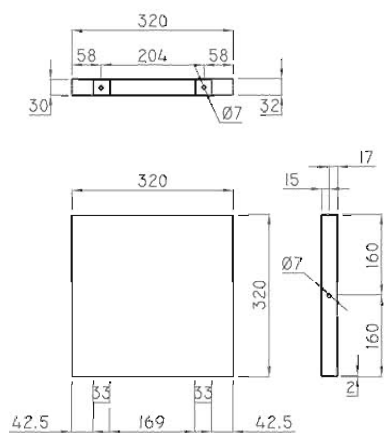

BASE DE FORMIGÓ

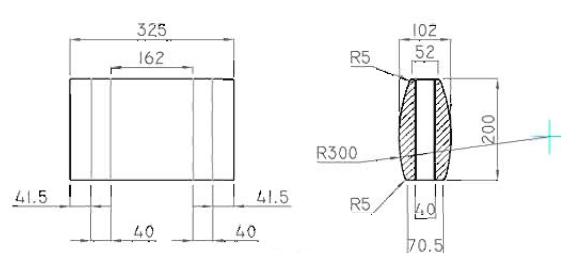

ARMADURA

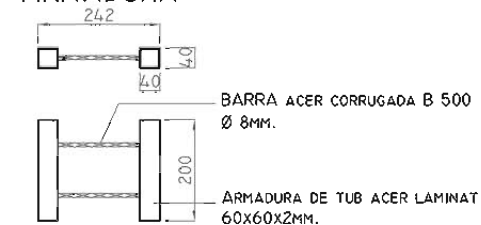

CONJUNTS I IMPLANTACIÓ EN PENDENT

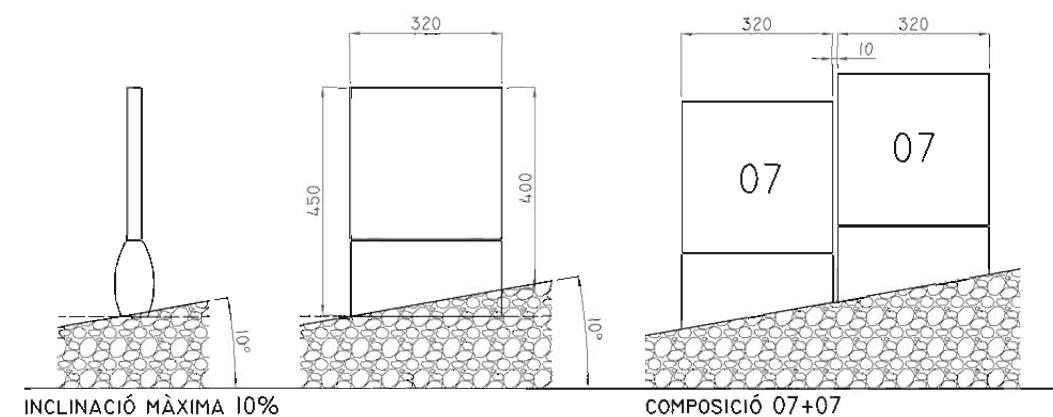

* ELS PLÀNOLS PODEN PATIR PETITS CANVIS EN FUNCIÓ DELS PROTOTIPS

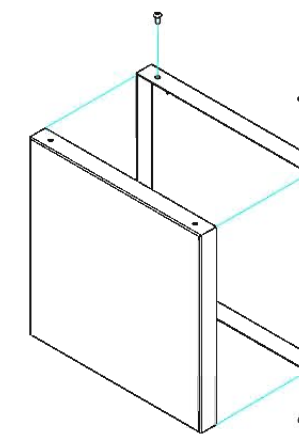
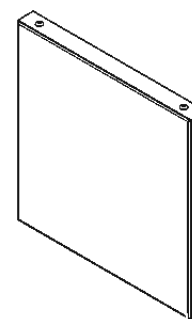
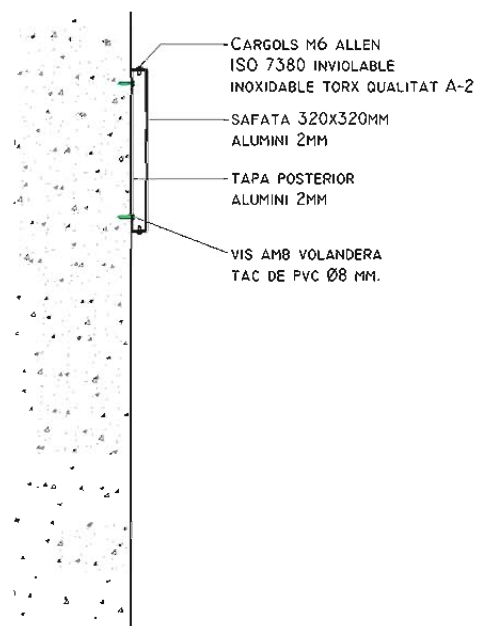
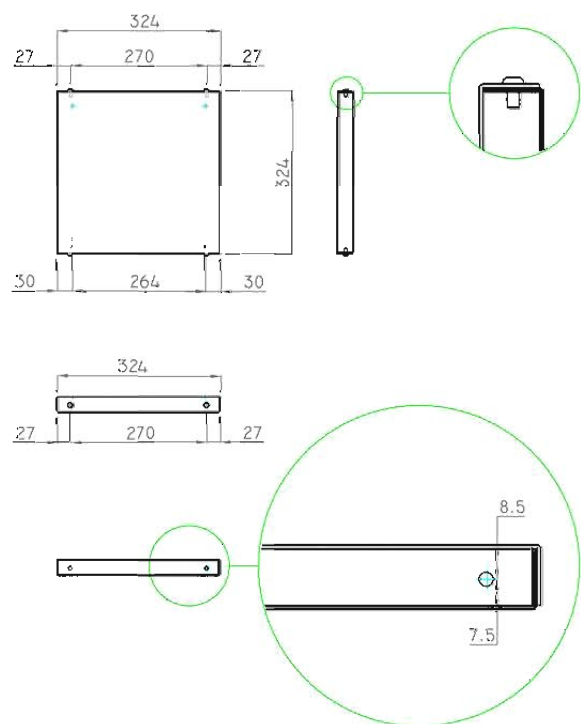

Senyal per paret de 320 x 320

Plafó
Planxa d'alumini plegada de 2 mm.
320x320mm.
Vinil autoadhesiu a una cara - 3M
sèrie 100 blanc o equivalent - amb
impressió digital tèrmica
Protecció laminat antigraffiti - 3M
de 30 micres ref. 3M E-820302 o
equivalent

Suport
Planxa d'alumini plegada de 2 mm.
324x324mm.

Cargols
Acer inoxidable qualitat A-2
4 cargols Iso 7380 inviolable M6
L12mm

Ancoratges
Paret
4 visos amb volandera i tac de PVC
Ø
Escala general 1:15

PLAFÓ ALUMINI

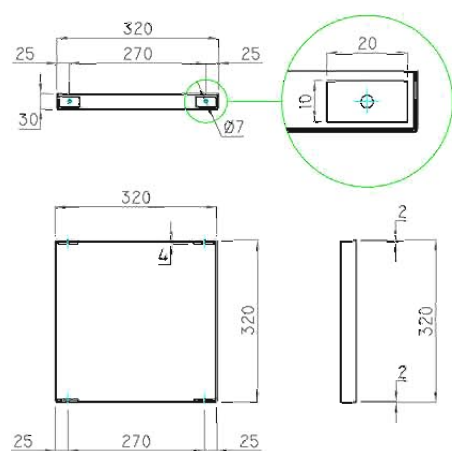

CONTRATAPA ALUMINI

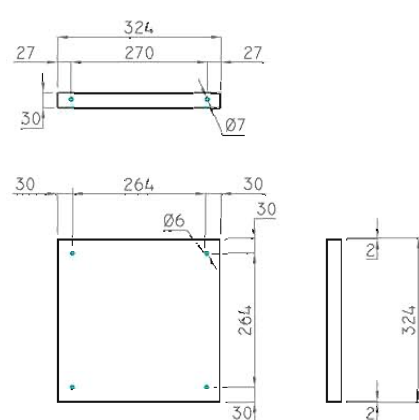

CONJUNTS I IMPLANTACIÓ

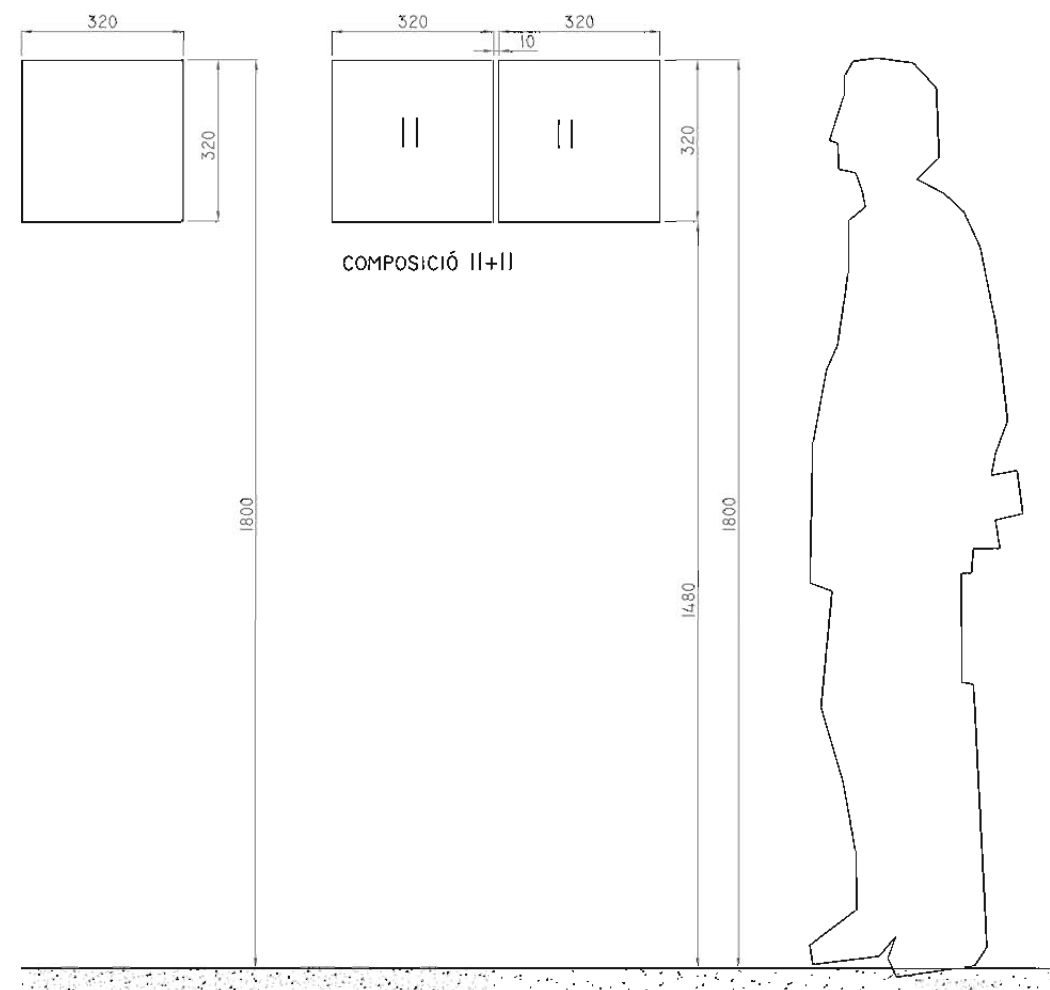

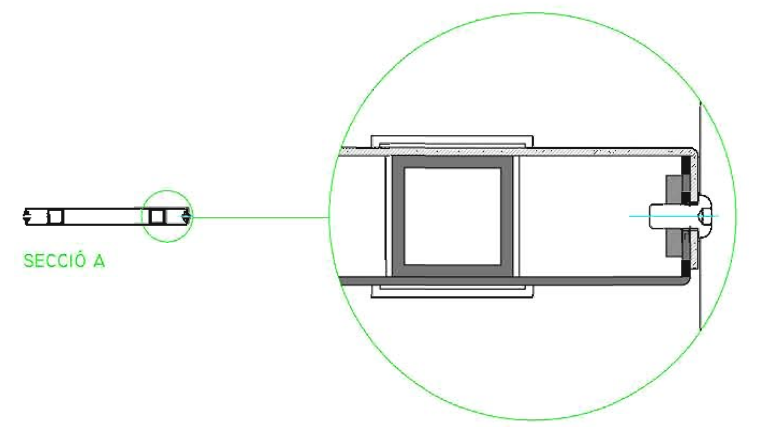
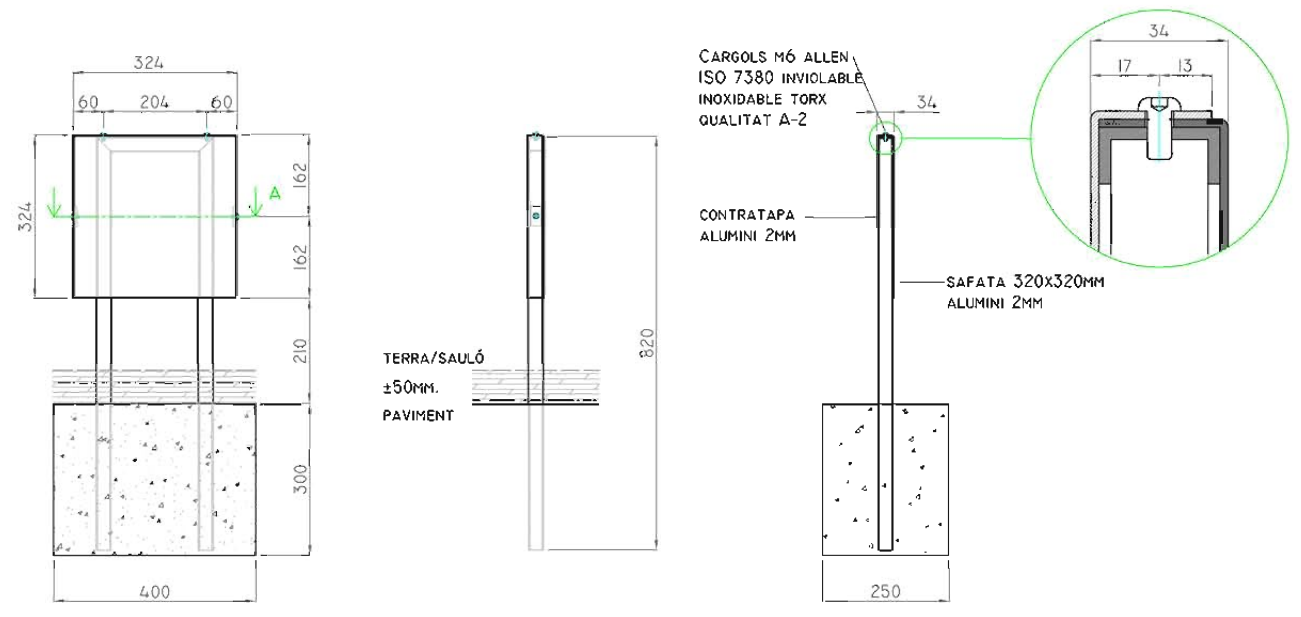

CONTRATAPA ALUMINI

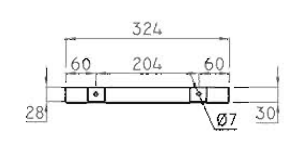

PLAFÓ ALUMINI

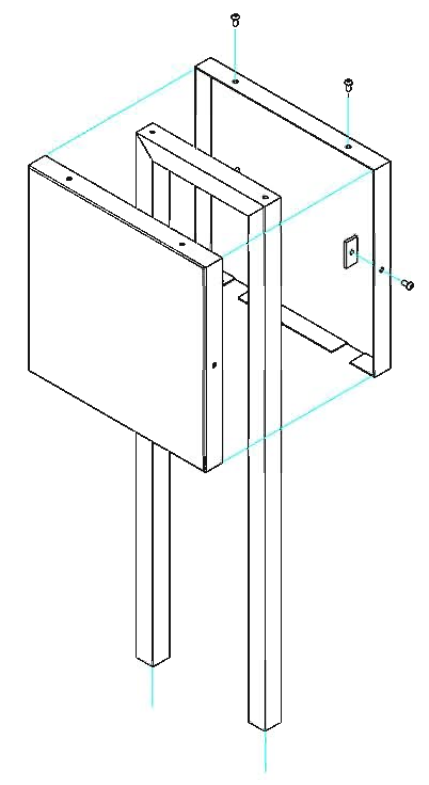
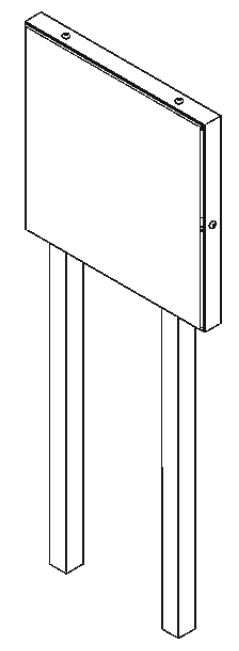
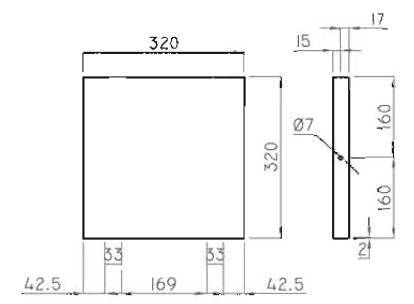
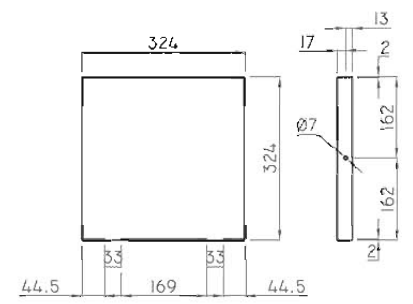
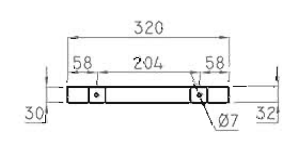

Senyal amb base metàl·lica i plafó a 1 cara de 320 x 320

Plafó
Planxa d'alumini plegada de 2mm. 320x320mm.
Vinil autoadhesiu a una cara - 3M sèrie 100 blanc o equivalent - amb impressió digital tèrmica
Protecció laminat antigraffiti - 3M de 30 micres ref. 3M E-820302 o equivalent

Contratapa
Planxa d'alumini plegada de 2mm. 324x324mm.

Estructura
Tub acer A42B laminat en calent de #30x3mm.
Acabat galvanitzat en calent del conjunt o fosfatat

Cargols
Acer inoxidable qualitat A-2
4 cargols Iso 7380 inviolable M6 L12mm

Escala general 1:15

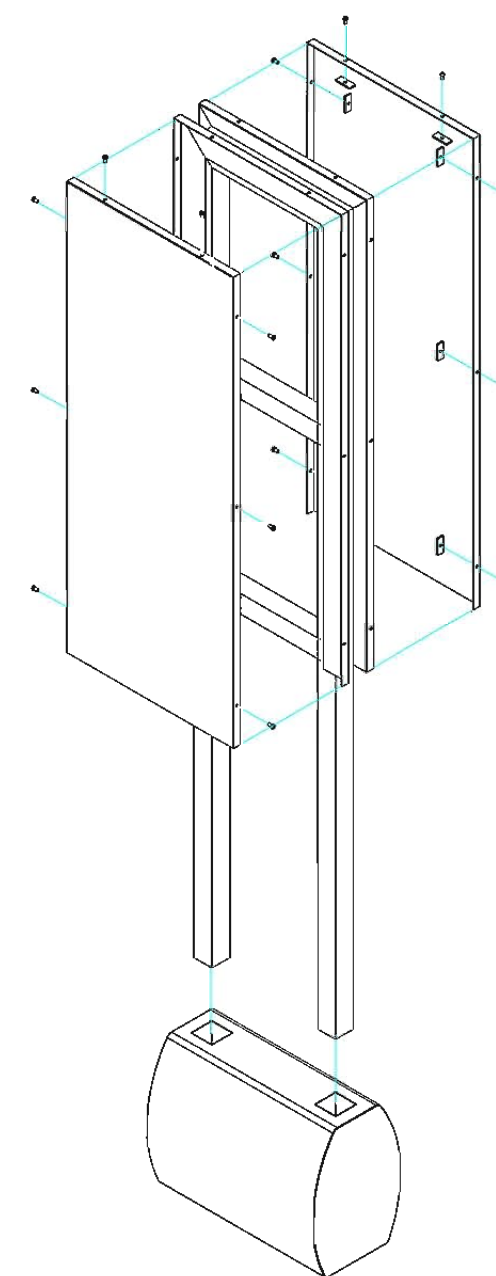
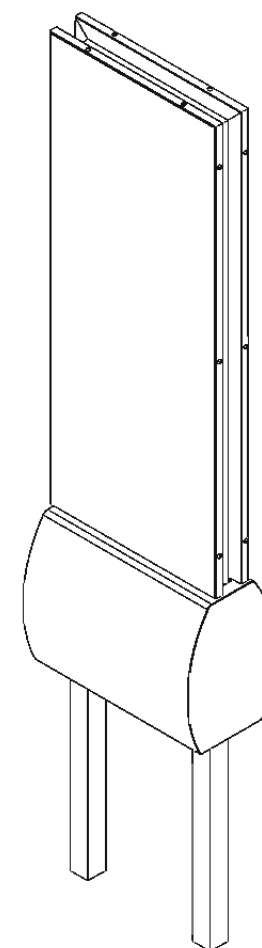
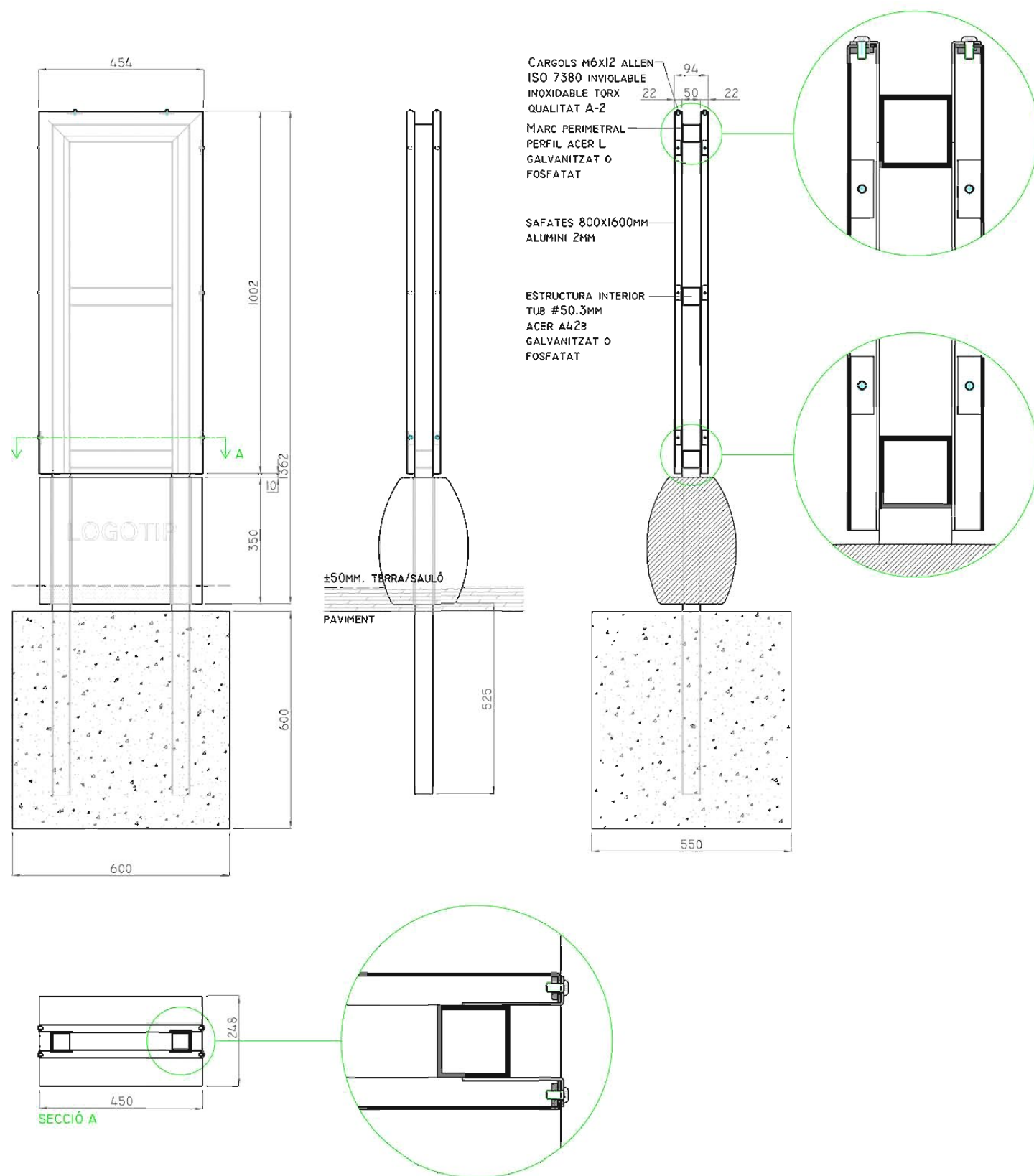

Senyal amb base de formigó de 450 x 350 i plafons a 2 cares de 450 x 1000

Plafó
 Planxa d'alumini plegada de 2 mm. 450x1000mm.
 Vinil autoadhesiu a una cara - 3M sèrie 100 blanc o equivalent - amb impressió digital tèrmica
 Protecció laminat antigraffiti - 3M de 30 micres ref. 3M E-820302

Estructura
 Tub acer A42B laminat en calent de #50x3mm.
 Perfils en L 70x20mm. d'acer A42B de 2mm.
 Acabat galvanitzat en calent del conjunt o fosfatat

Base formigó
 Formigó HA-50/p/5/iii/a de consistència plàstica
 Ambient IIIa, Marítim aeri Hidrofugat mitjançant additiu Lleugerament decapat.
 Colors: gris (àrids granítics) o beige (àrids de marbre beige-marfil)
Armadura
 Tub d'acer laminat en calent 60x60x2 mm.
 Barreta d'acer B-500S corrugat de diàmetre 12 mm.
 Límit elàstic 500N/mm².
 Coeficient de minorització de les resistències 1.15.
 Recobriment mínim de les armadures de 25mm.

Cargols
 Acer inoxidable qualitat A-2
 16 cargols Iso 7380 inviolable M6 L12mm

Escala general 1:15

Plànol oficial de la ONCE
 Plànol en relleu de PVC de dos colors. Les boletes de Braille estan injectades a pressió.

ESTRUCTURA INTERIOR

ESTRUCTURA ACABAT GALVANITZAT EN
CADA CONJUNT

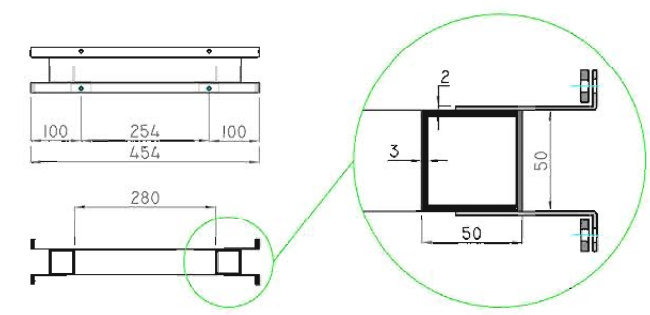
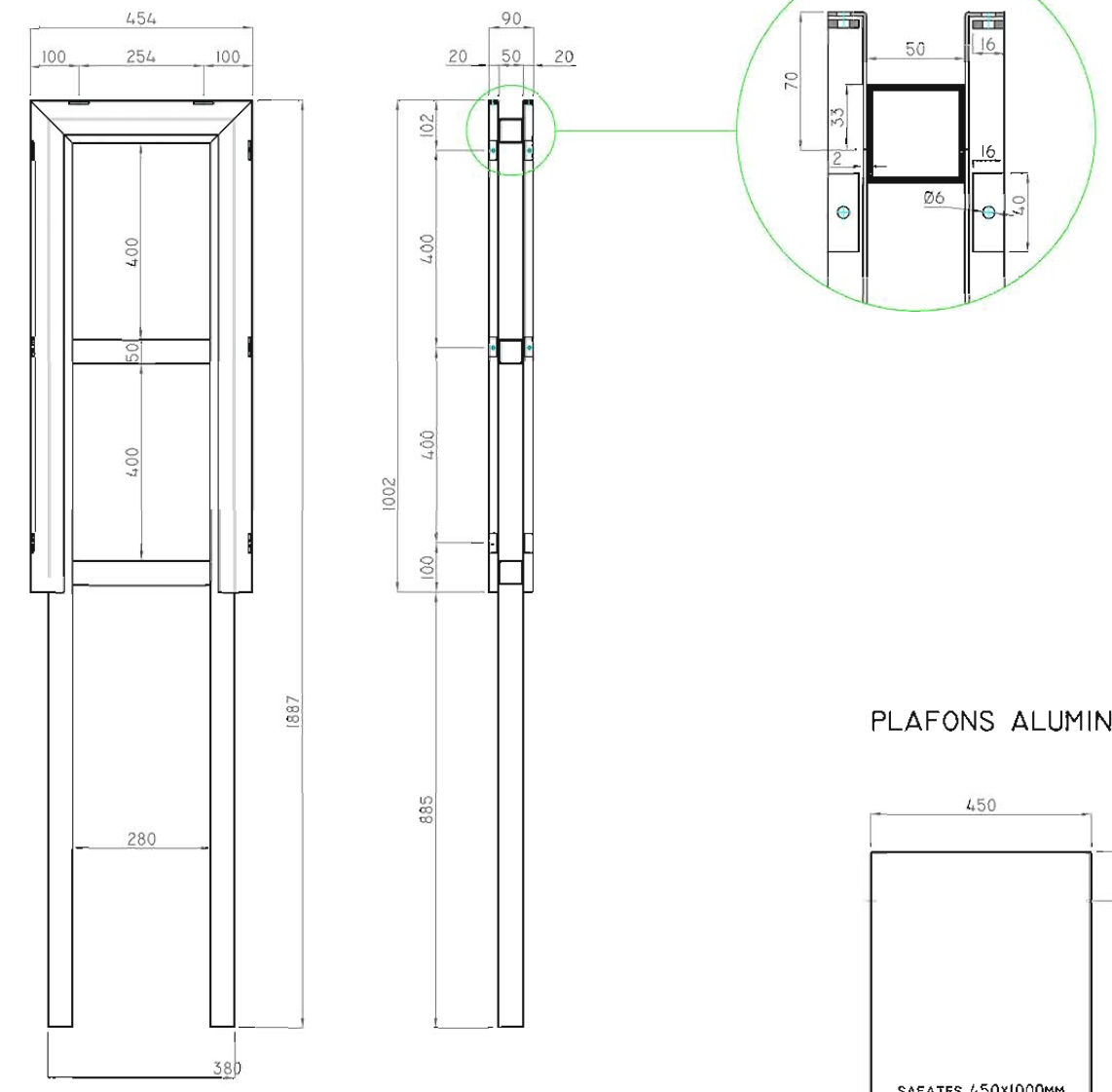

PLAFONS ALUMINI

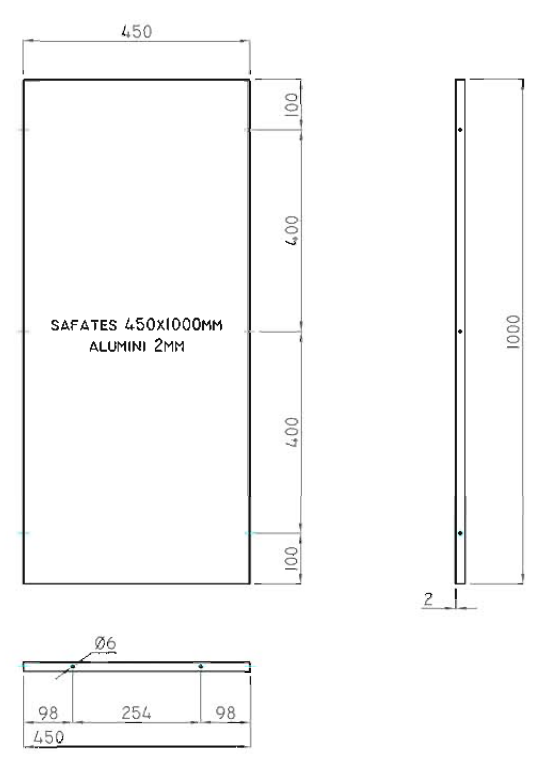

BASE DE FORMIGÓ

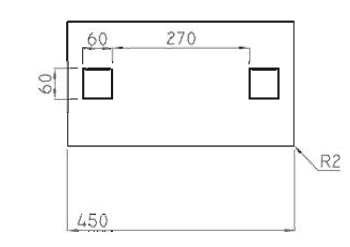
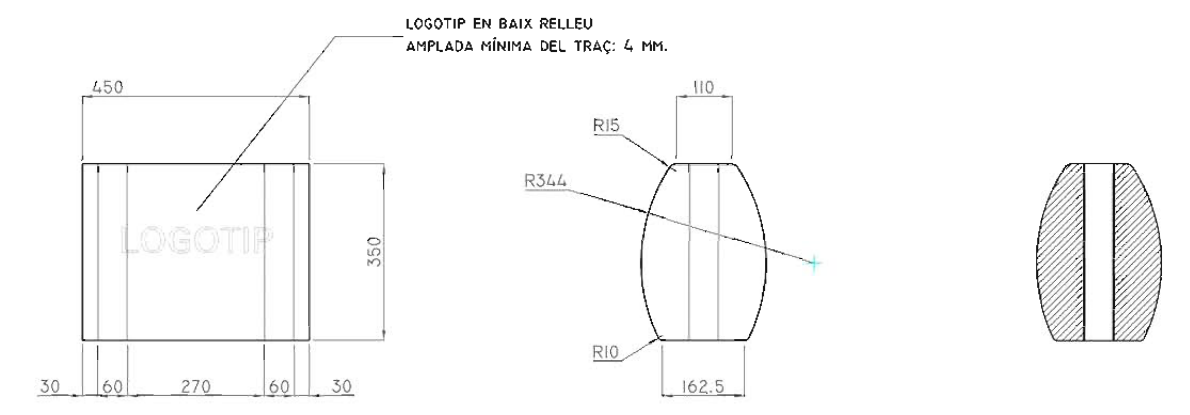

ARMADURA

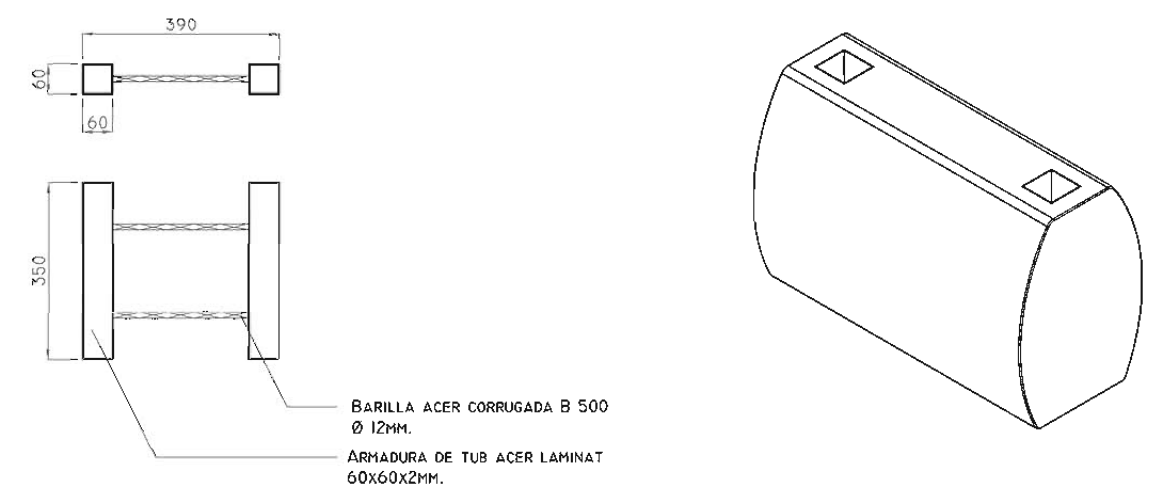

06F. CODI INDUSTRIAL

SENYAL AMB BASE DE FORMIGÓ
PLAFÓ 320 X 600 mm

06F. CODI INDUSTRIAL

SENYAL AMB BASE DE FORMIGÓ
PLAFÓ 320 X 600 mm

P.85

P.86

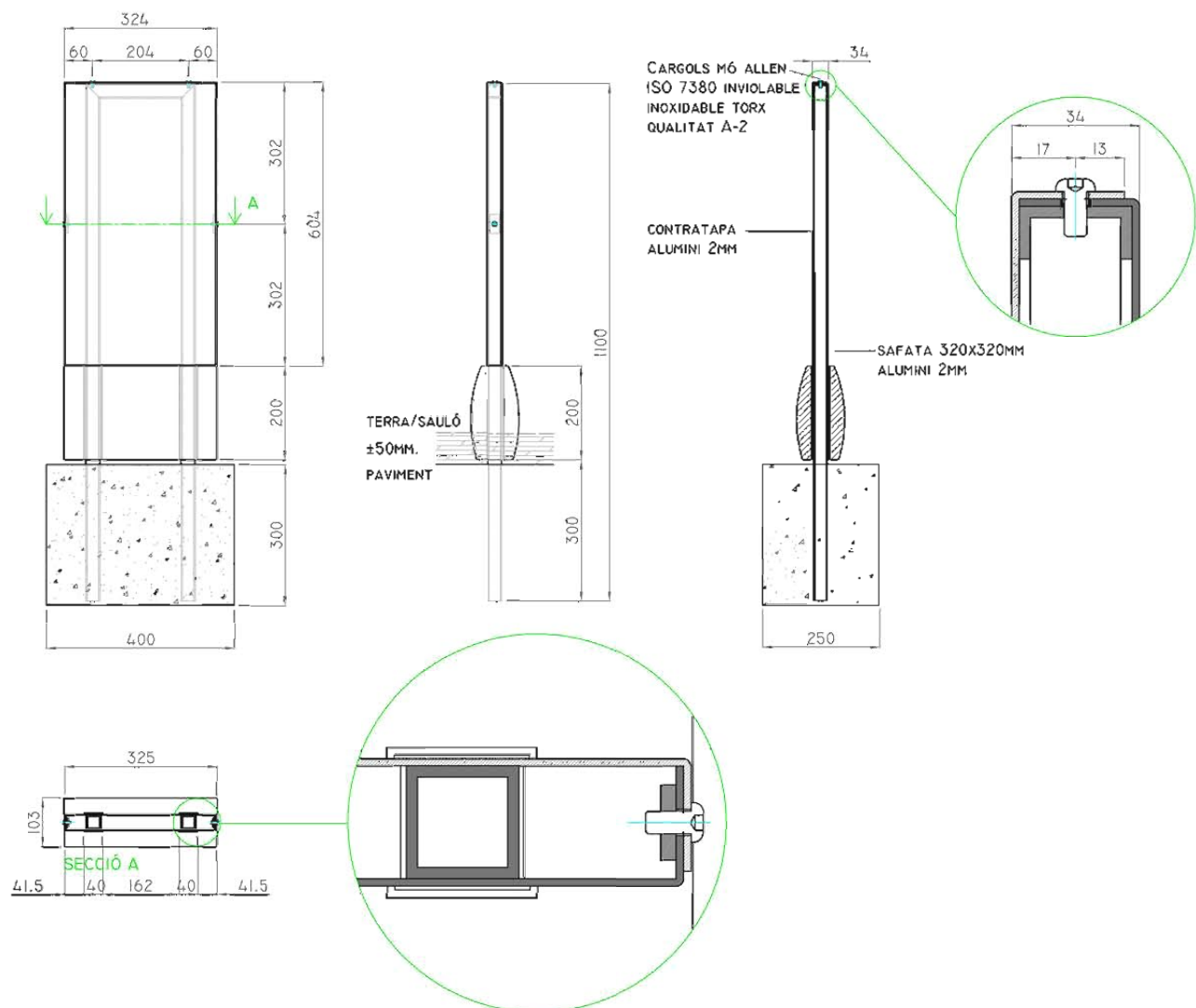

CONTRATAPA ALUMINI

PLAFÓ ALUMINI

BASE DE FORMIGÓ

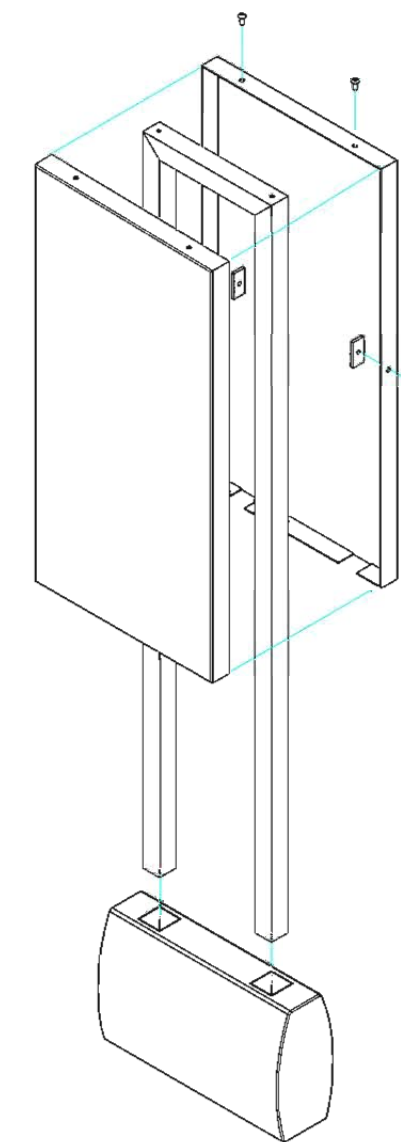
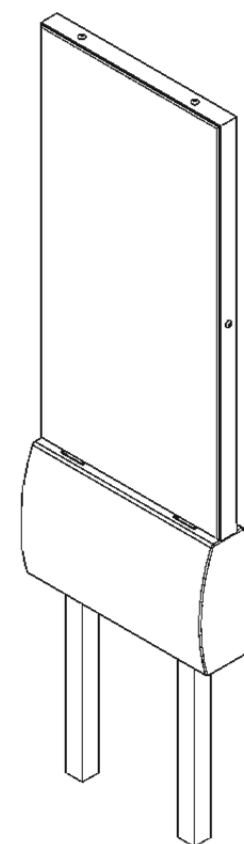
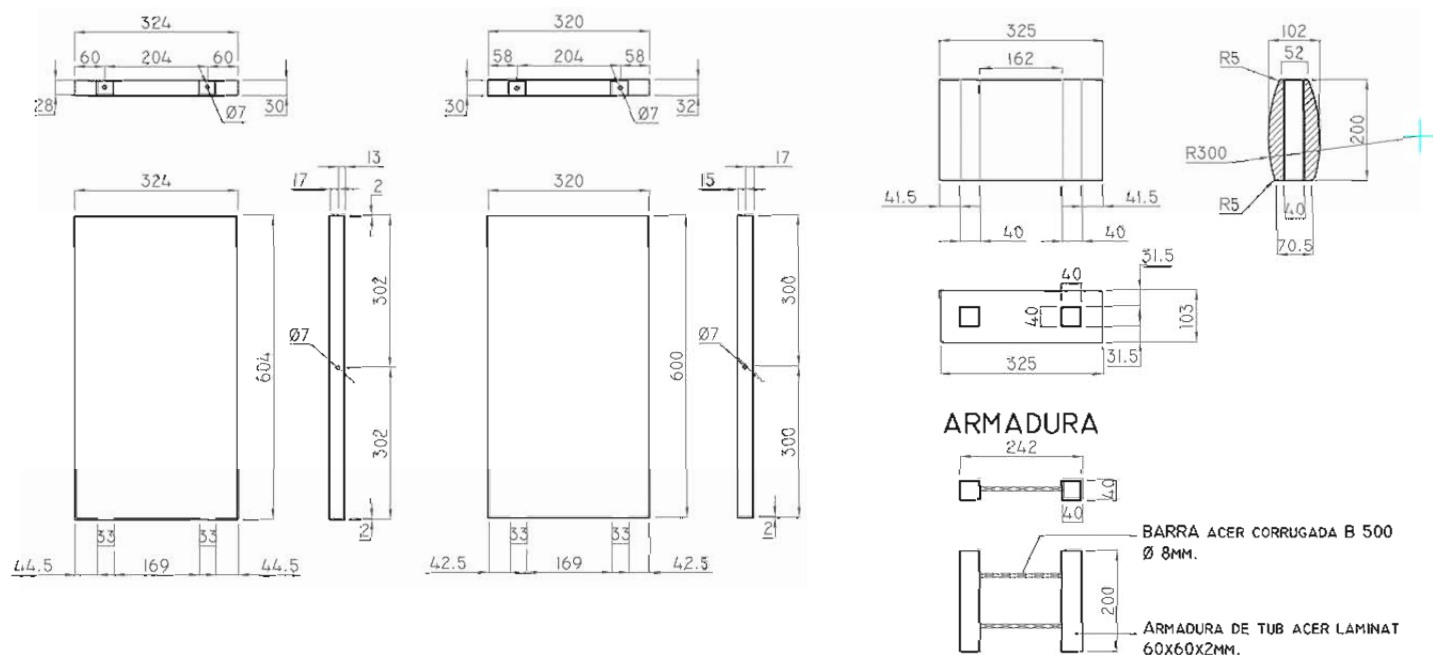

Senyal amb base de formigó de 320 x 200 i plafó a 1 cara de 320 x 600

Plafó
Planxa d'alumini plegada de 2 mm, 320x600mm.
Vini! autoadhesiu a una cara - 3M sèrie 100 blanc o equivalent - amb impressió digital tèrmica
Protecció laminat antigrafiti - 3M de 30 micres ref. 3M E-820302 o equivalent

Contratapa
Planxa d'alumini plegada de 2mm, 324x604mm.

Estructura
Tub acer A42B laminat en calent de #30x3mm, Acabat galvanitzat en calent del conjunt o fosfatat

Base formigó
Formigó HA-50/p/5/iii de consistència plàstica Ambient IIIa, Marítim aeri Hidrofugat mitjançant additius Lleugerament decapat. Colors: gris (àrids granítics) o beige (àrids de marbre beige-marfil)
Armadura
Tub d'acer laminat en calent 60x60x2 mm, Barreta d'acer B-500S corrugat de diàmetre 8 mm. Límit elàstic 500N/mm². Coeficient de minorització de les resistències 1.15. Recobriment mínim de les armadures de 25mm.

Cargols
Acer inoxidable qualitat A-2 4 cargols Iso 7380 involable M6 L12mm

Escala general 1:15

CONJUNTS I IMPLANTACIÓ EN PENDENT

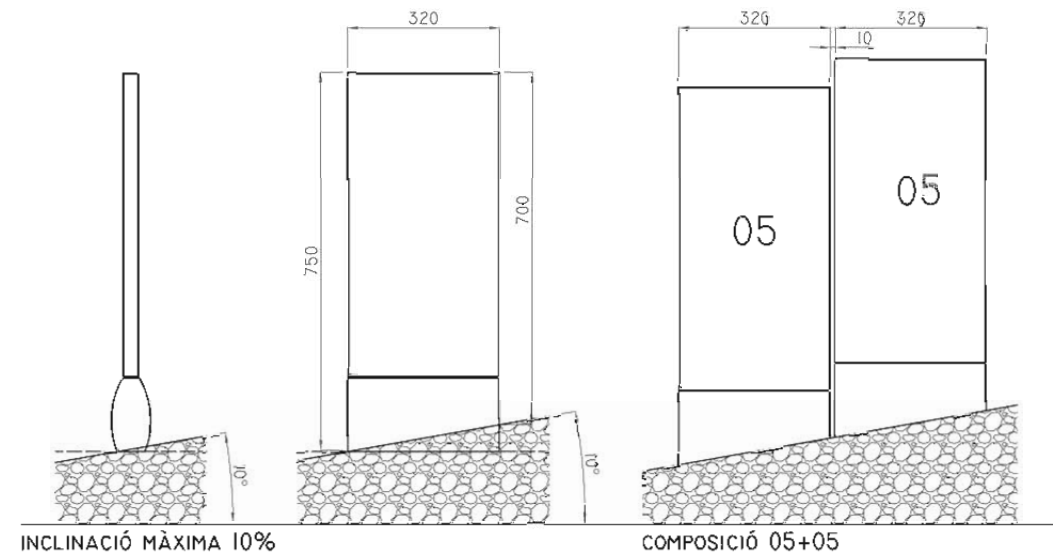

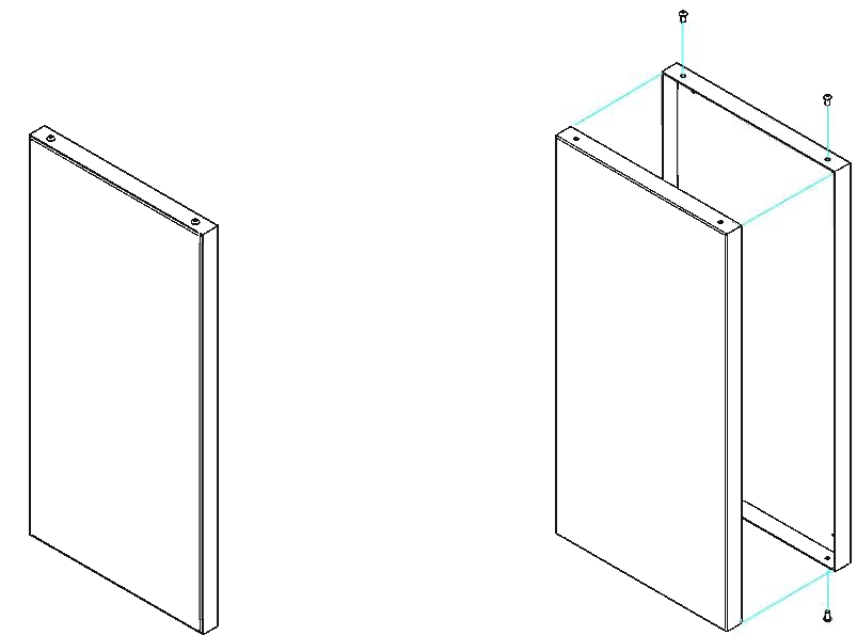
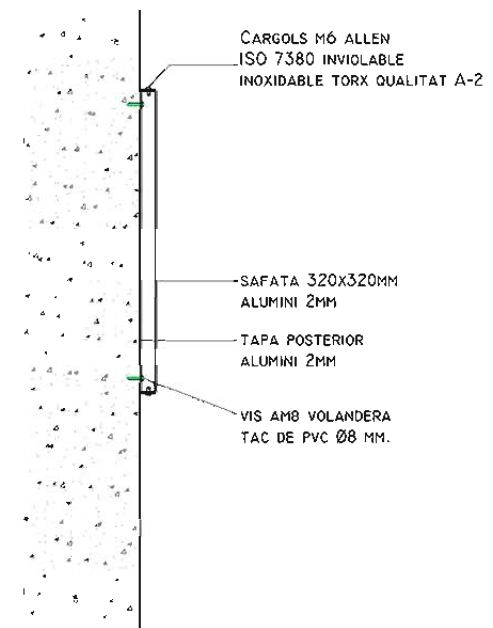
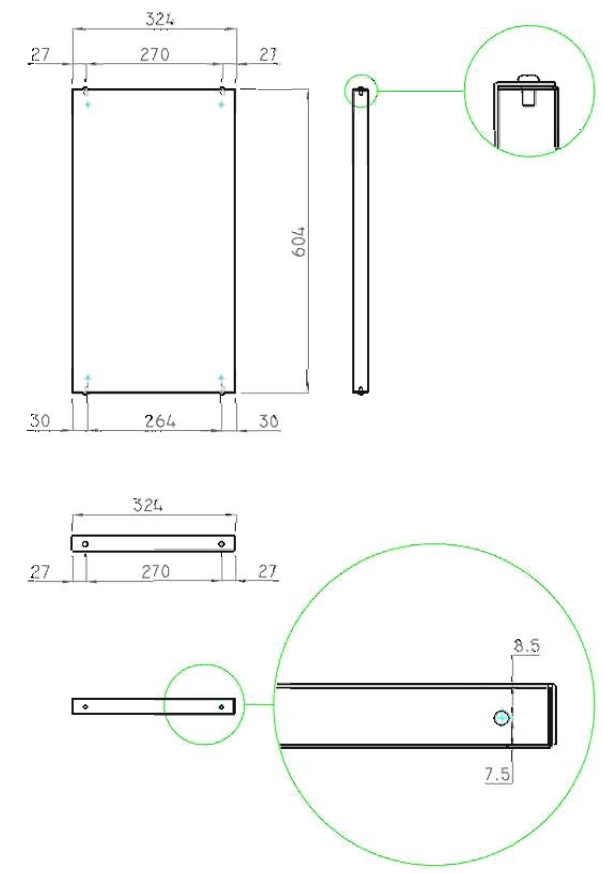

Senyal per paret de 320 x 600

Plafó
Planxa d'alumini plegada de 2mm. 320x600mm.
Vinil autoadhesiu a una cara - 3M sèrie 100 blanc o equivalent
- amb impressió digital tèrmica
Protecció laminat antigraffiti - 3M de 30 micres ref. 3M E-820302 o equivalent

Suport
Planxa d'alumini plegada de 2mm. 324x604mm.

Cargols
Acer inoxidable qualitat A-2
4 cargols Iso 7380 inviolable M6 L12mm

Ancoratges
Paret
4 visos amb volandera i tac de PVC Ø
Escala general 1:15

PLAFÓ ALUMINI

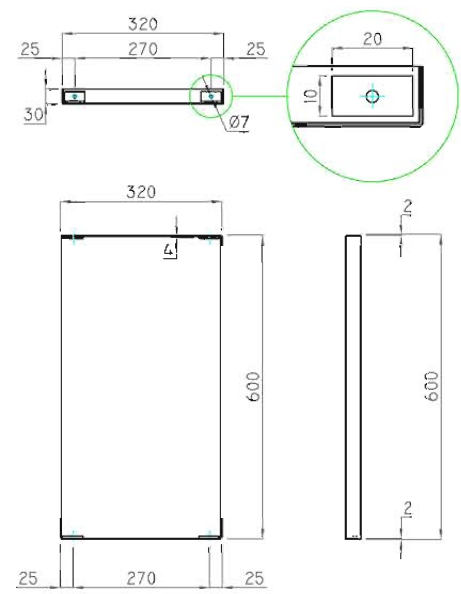

CONTRATAPA ALUMINI

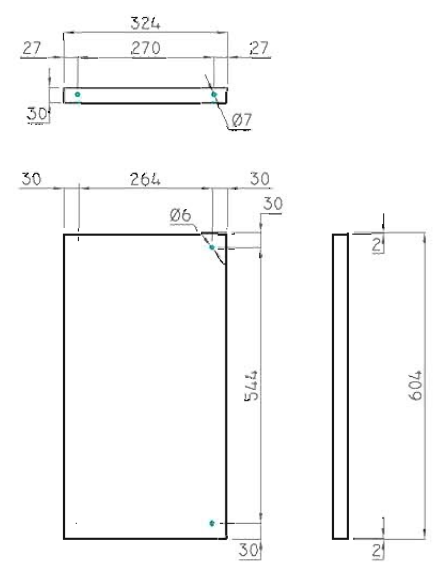

CONJUNTS I IMPLANTACIÓ

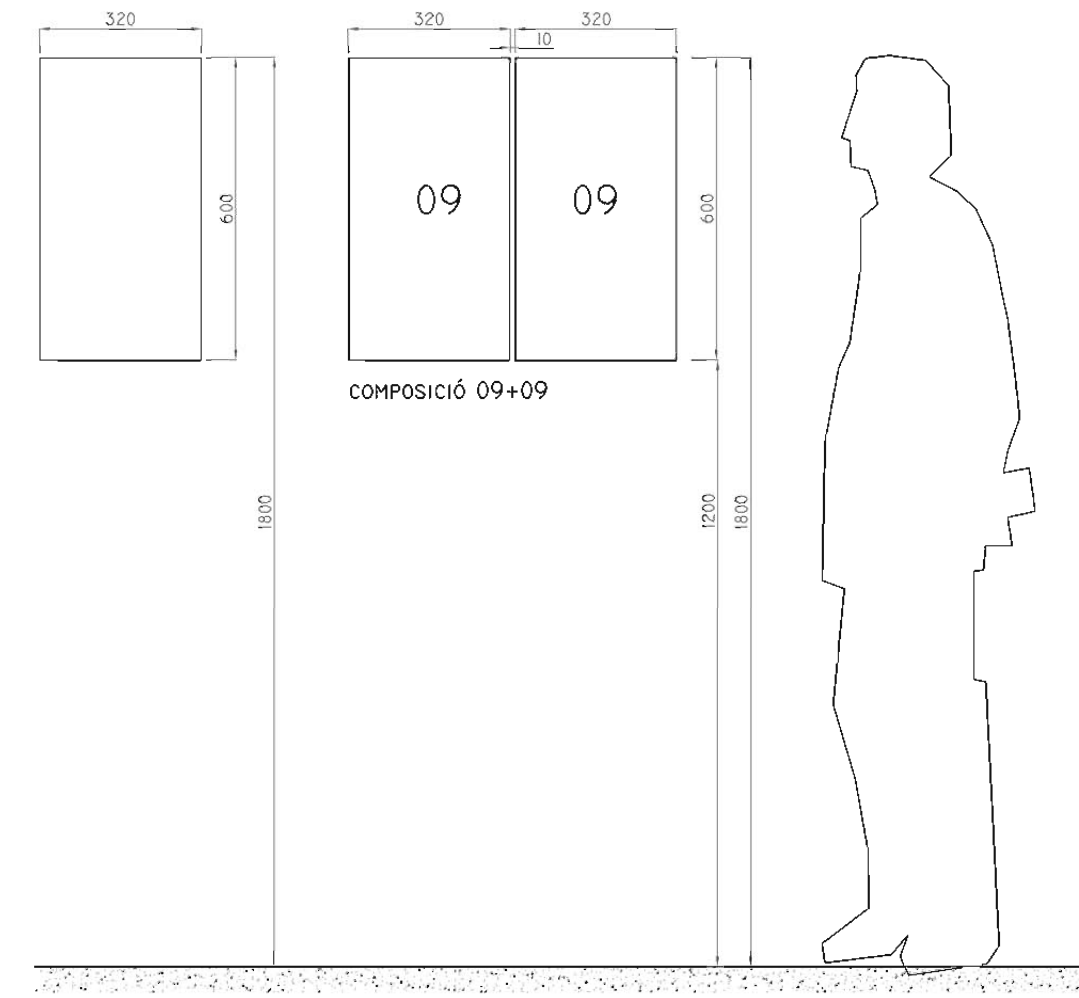

07F. CODI INDUSTRIAL

SENYAL AMB BASE FORMIGÓ
PLAFÓ 300 X 150 mm

↓
P.90

07F. CODI INDUSTRIAL

SENYAL AMB BASE FORMIGÓ
PLAFÓ 300 X 150 mm

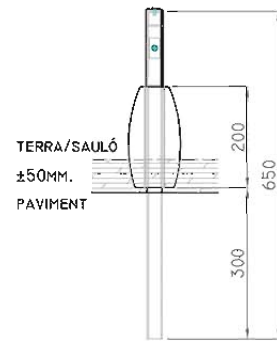
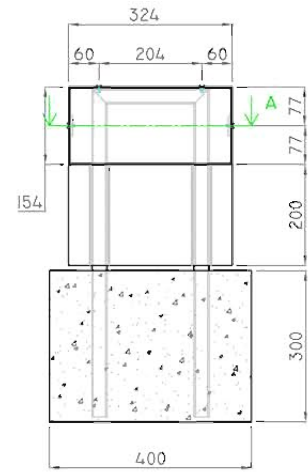

CARGOLS M6 ALLEN
ISO 7380 INVIOLABLE
INOXIDABLE TORX
QUALITAT A-2

CONTRATAPA
ALUMINI 2MM

SAFATA 320X320MM
ALUMINI 2MM

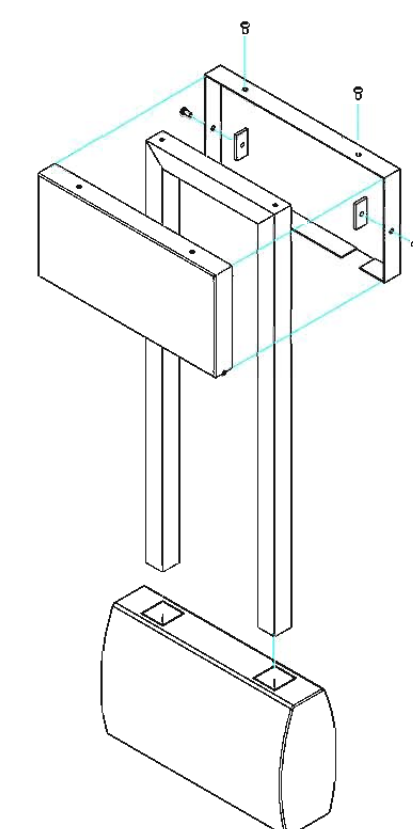
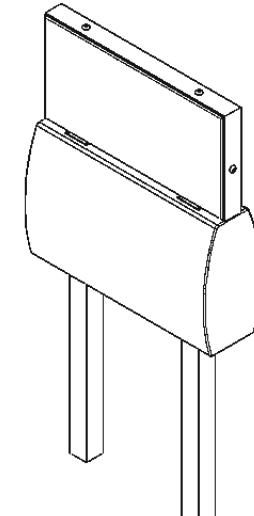
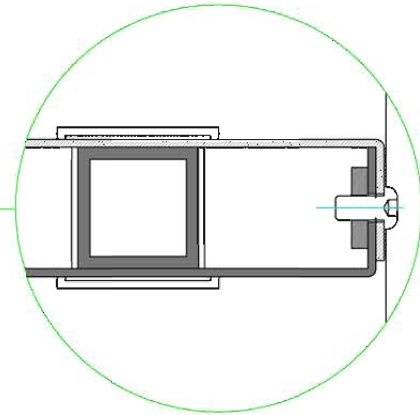
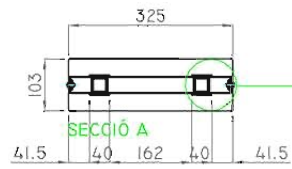
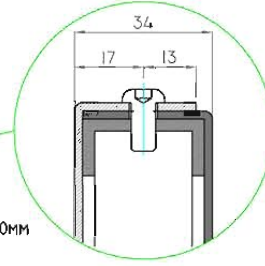

Senyal amb base de formigó de 320 x 200 i plafó a 1 cara de 320 x 150

Plafó
Plancha d'alumini plegada de 2mm. 320x150mm.
Vinil autoadhesiu a una cara- 3M sèrie 100 blanc amb impressió digital tèrmica
Protecció laminat antigraffiti - 3M de 30 micres ref. 3M E-820302

Contratapa
Plancha d'alumini plegada de 2mm. 324x154mm.

Estructura
Tub acer A42B laminat en calent de #30x3mm.
Acabat galvanitzat en calent del conjunt o fosfatat

Base formigó
Formigó
HA-50/p/5/iiiia de consistència plàstica
Ambient IIIa, Marítim aeri
Hidrofugat mitjançant additiu Lleugerament decapat.
Colors: gris (àrids granítics) o beige (àrids de marbre beige-marfil)
Armadura
Tub d'acer laminat en calent 60x60x2 mm.
Barreta d'acer B-500S corrugat de diàmetre 8 mm.
Límit elàstic 500N/mm².
Coeficient de minorització de les resistències 1.15.
Recobrimnt mínim de les armadures de 25mm.

Cargols
Acer inoxidable qualitat A-2
4 cargols Iso 7380 inviolable M6 L12mm

Escala general 1:15

CONTRATAPA ALUMINI

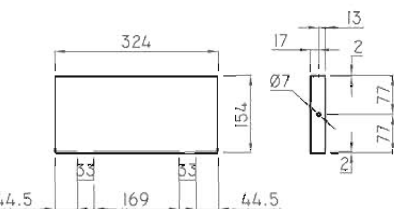
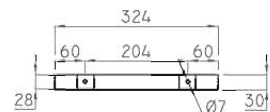

PLAFÓ ALUMINI

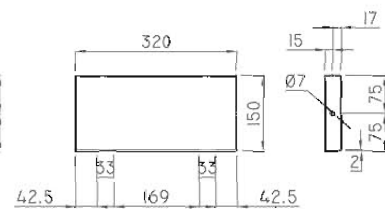
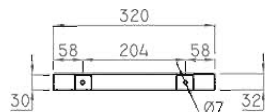

BASE DE FORMIGÓ

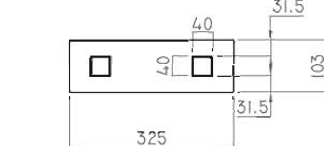
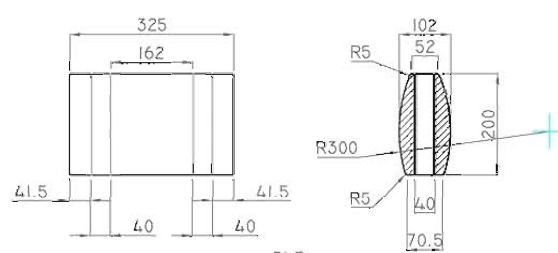

ARMADURA

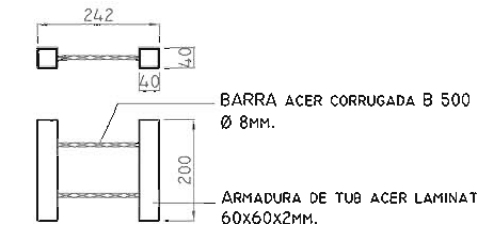

CONJUNTS I IMPLANTACIÓ EN PENDENT

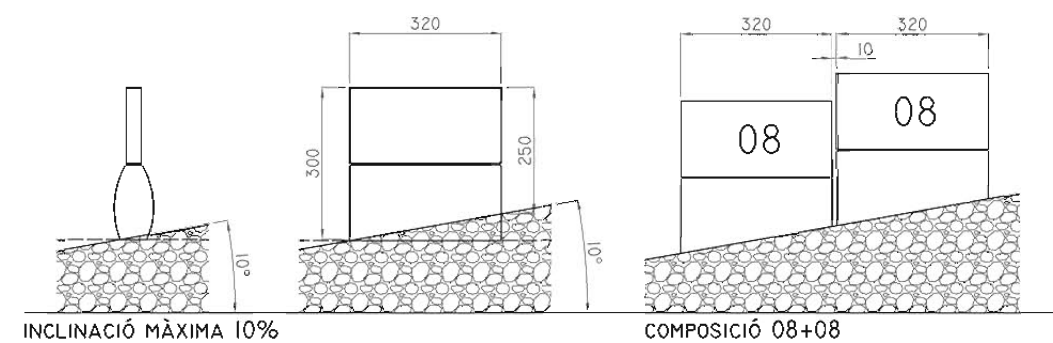

INCLINACIÓ MÀXIMA 10%

COMPOSICIÓ 08+08

08F. CODI INDUSTRIAL

SENYAL AMB BASE FORMIGÓ
PLAFÓ 320 X 450 mm

08F. CODI INDUSTRIAL

SENYAL AMB BASE FORMIGÓ
PLAFÓ 320 X 450 mm

P.91

P.92

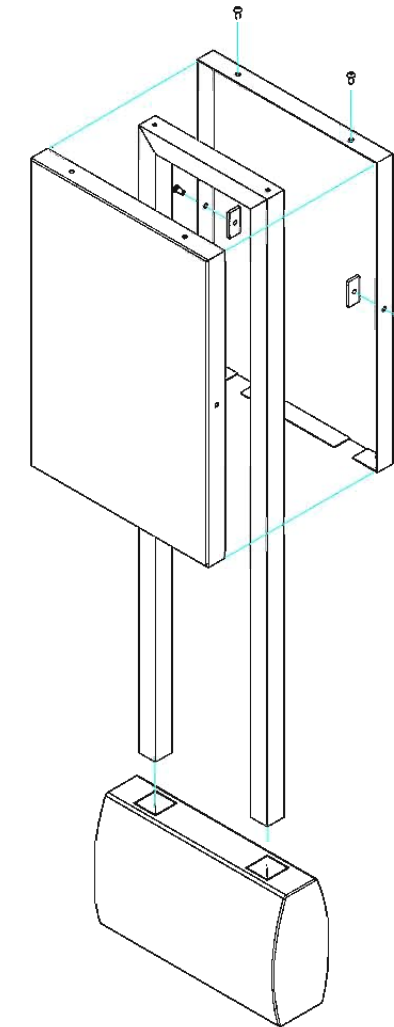
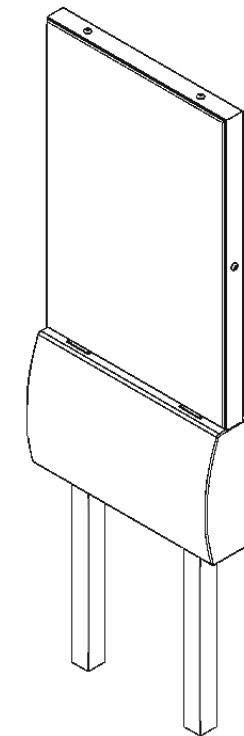
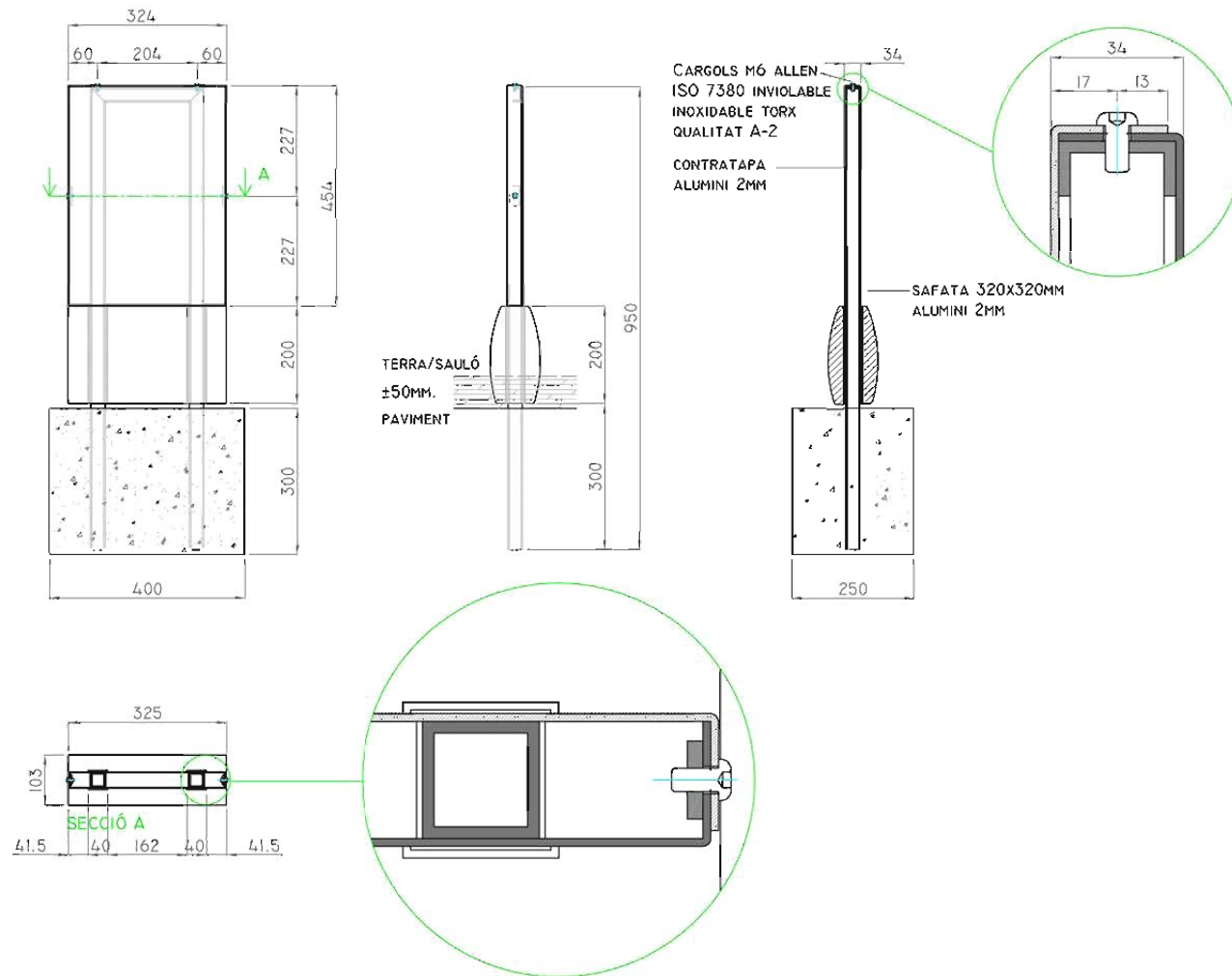

Senyal amb base de formigó de 320 x 200 i plafó a 1 cara de 320 x 450

Plafó
Planxa d'alumini plegada de 2mm. 320x450mm.
Vinil autoadhesiu a una cara - 3M sèrie 100 blanc o equivalent - amb impressió digital tèrmica
Protecció laminat antigraffiti - 3M de 30 micres ref. 3M E-820302 o equivalent

Contratapa
Planxa d'alumini plegada de 2mm. 324x454mm.

Estructura
Tub acer A42B laminat en calent de #30x3mm.
Acabat galvanitzat en calent del conjunt o fosfatat

Base formigó
Formigó HA-50/p/5/iii de consistència plàstica
Ambient IIIa, Marítim aeri
Hidrofugat mitjançant additius lleugerament decapat.
Colors: gris (àrids granítics) o beige (àrids de marbre beige-marfil)
Armadura
Tub d'acer laminat en calent 60x60x2 mm.
Barreta d'acer B-500S corrugat de diàmetre 8 mm.
Límit elàstic 500N/mm².
Coeficient de minorització de les resistències 1.15.
Recobriment mínim de les armadures de 25mm.

Cargols
Acer inoxidable qualitat A-2
4 cargols Iso 7380 involable M6 L12mm

Escala general 1:15

CONTRATAPA ALUMINI

PLAFÓ ALUMINI

BASE DE FORMIGÓ

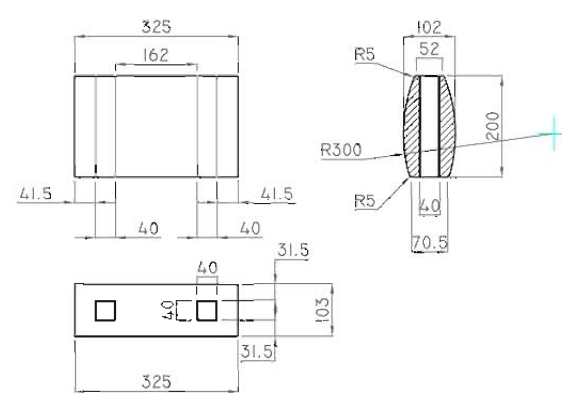
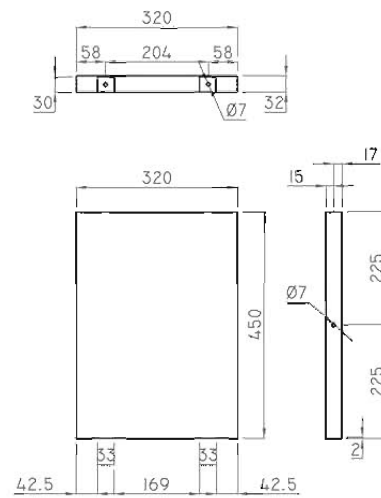
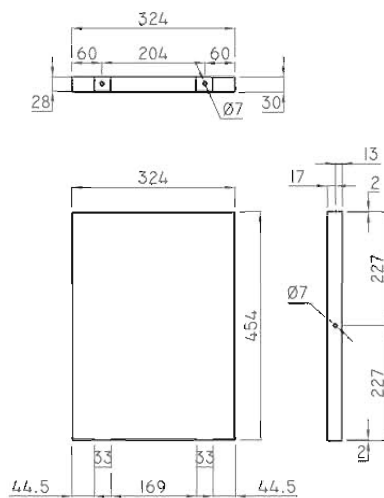

ARMADURA

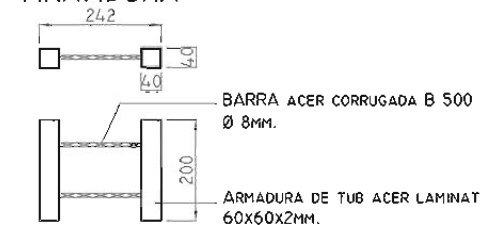

CONJUNTS I IMPLANTACIÓ EN PENDENT

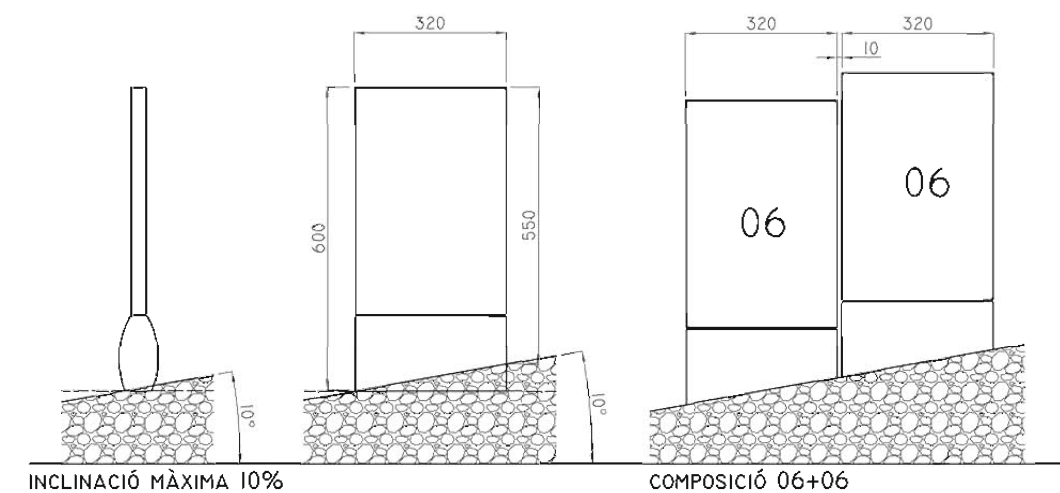

* ELS PLÀNOLS PODEN PATIR PETITS CANVIS EN FUNCIÓ DELS PROTOTIPS

08P. CODI INDUSTRIAL

SENYAL PARET
PLAFÓ 320 X 450 mm

08P. CODI INDUSTRIAL

SENYAL PARET
PLAFÓ 320 X 450 mm

P.93

P.94

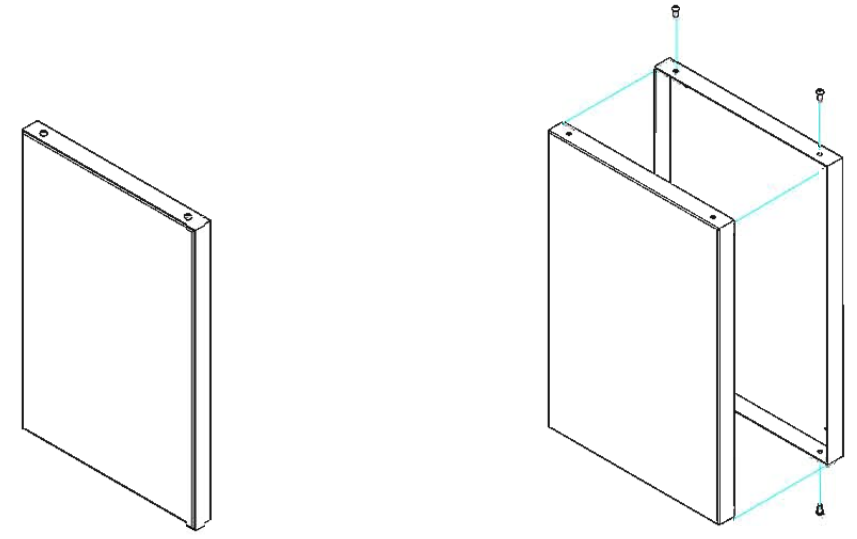
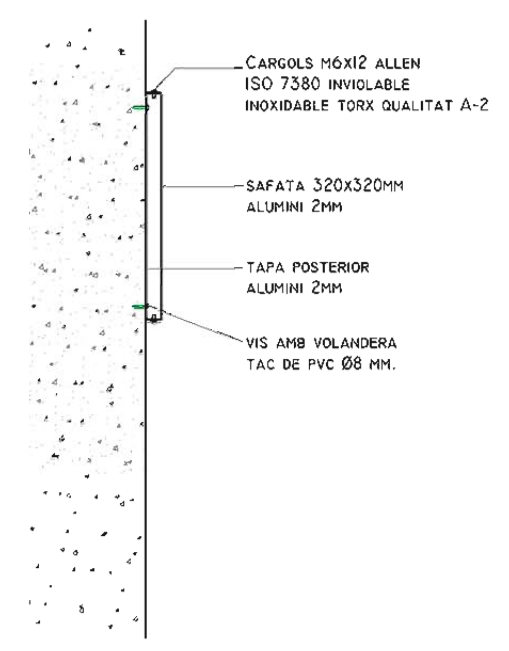
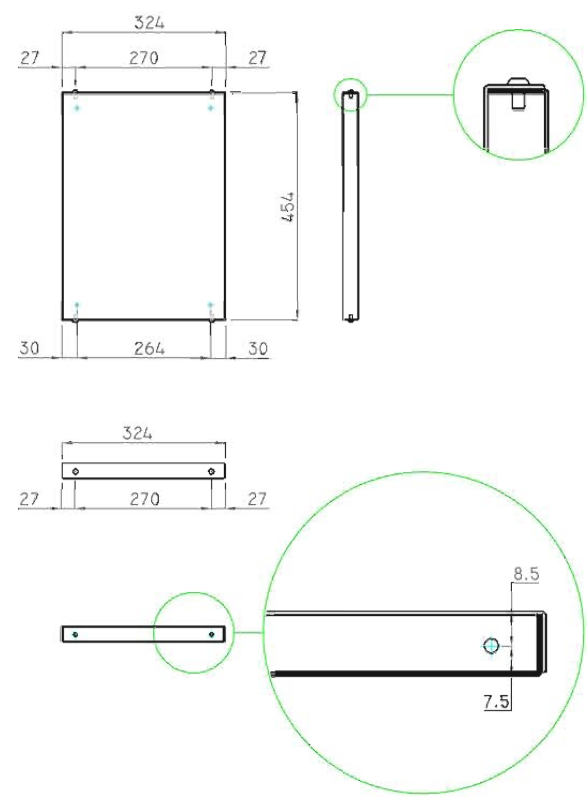

Senyal per paret de 320 x 450

Plafó
Planxa d'alumini plegada de 2mm. 320x450mm.
Vinil autoadhesiu a una cara- 3M sèrie 100 blanc amb impressió digital tèrmica
Protecció laminat antigraffiti - 3M de 30 micres ref. 3M E-820302

Suport
Planxa d'alumini plegada de 2mm. 324x454mm.

Cargols
Acer inoxidable qualitat A-2
4 cargols Iso 7380 inviolable M6 L12mm.

Àncoratges
Paret
4 visos amb volandera i tac de PVC Ø 8

Escala general 1:15

PLAFÓ ALUMINI

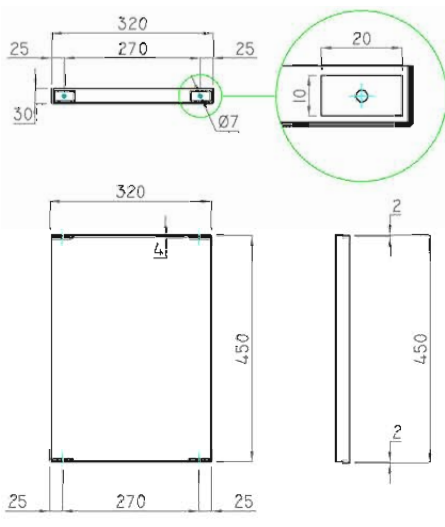

CONTRATAPA ALUMINI

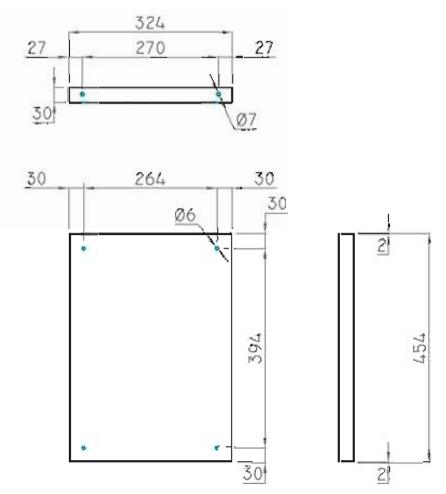

CONJUNTS I IMPLANTACIÓ

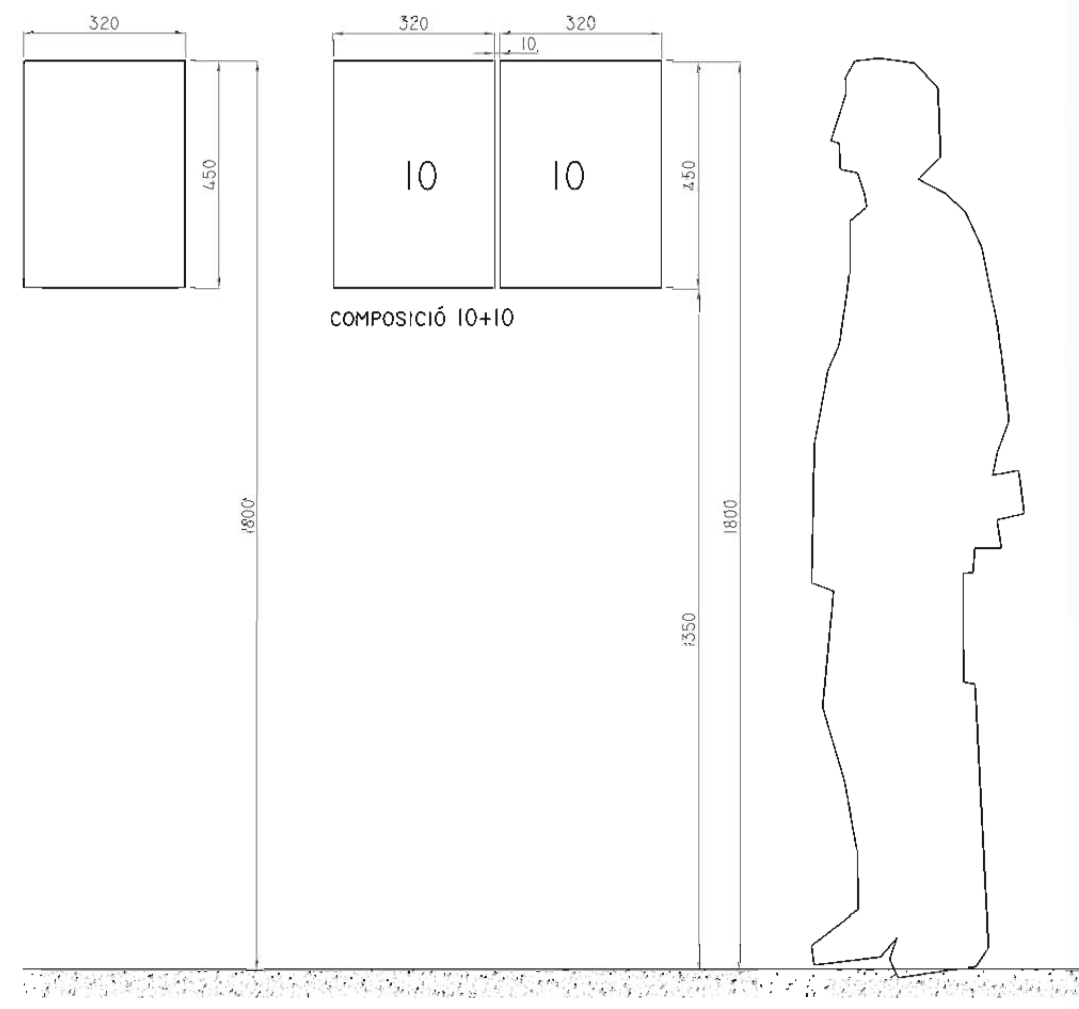

PLAFÓ ALUMINI

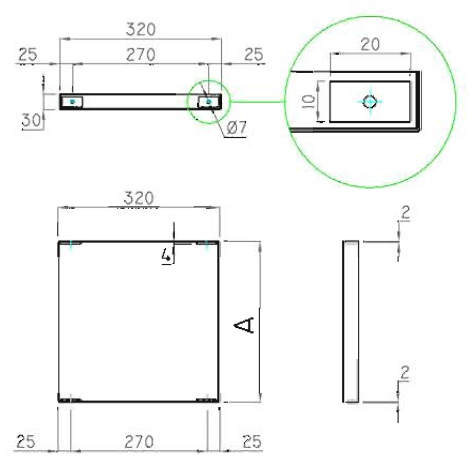

CONTRATAPA ALUMINI

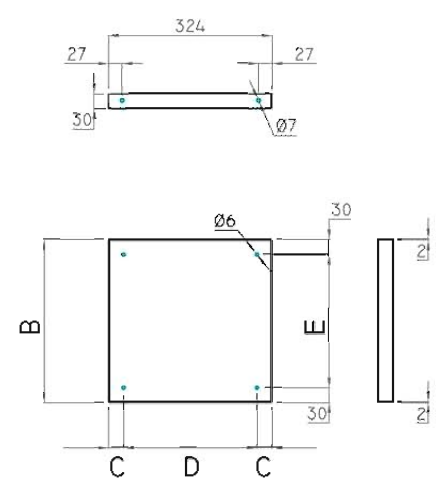

NOTA: EN EL MANUAL GRÀFIC, TOTES LES MIDES ESTAN ESPECIFICADES COM A "GRÀFICA VISTA" I SENSE SANGS PER A LES PESTANYES

		DIMENSIONS (EN MM.)				
TIPUS	TIPUS TANCA	A	B	C	D	E
04V	LLUIS	320	324	82	160	264
	RONDA	320	324	82	160	264
	JOAQUIM	320	324	30	264	264
	ANGLES	320	324	30	264	264
06V	LLUIS	600	604	82	160	544
	RONDA	600	604	82	160	544
	JOAQUIM	600	604	30	264	544
	ANGLES	600	604	30	264	544
08V	LLUIS	450	454	82	160	394
	RONDA	450	454	82	160	394
	JOAQUIM	450	454	30	264	394
	ANGLES	450	454	30	264	394

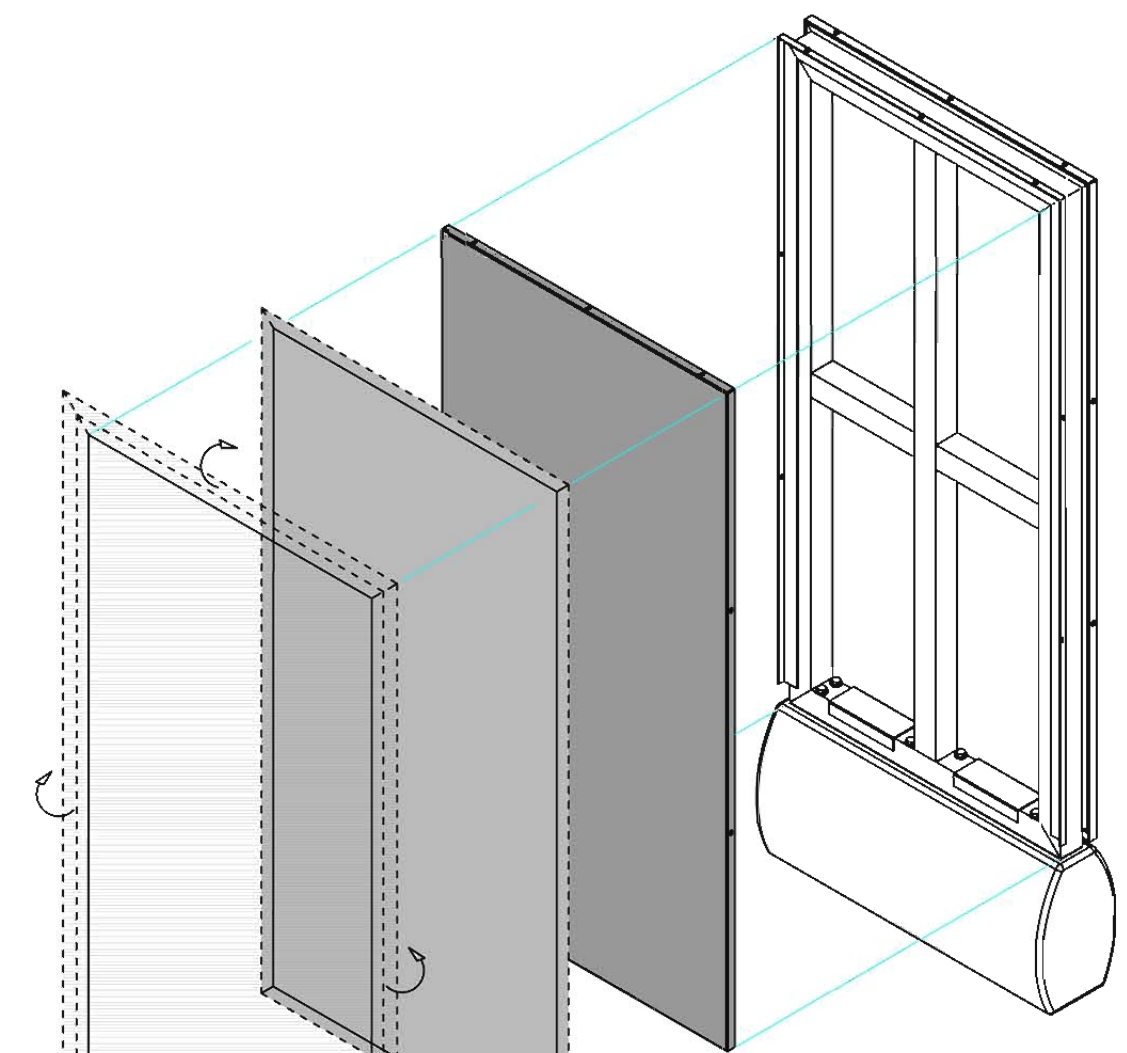
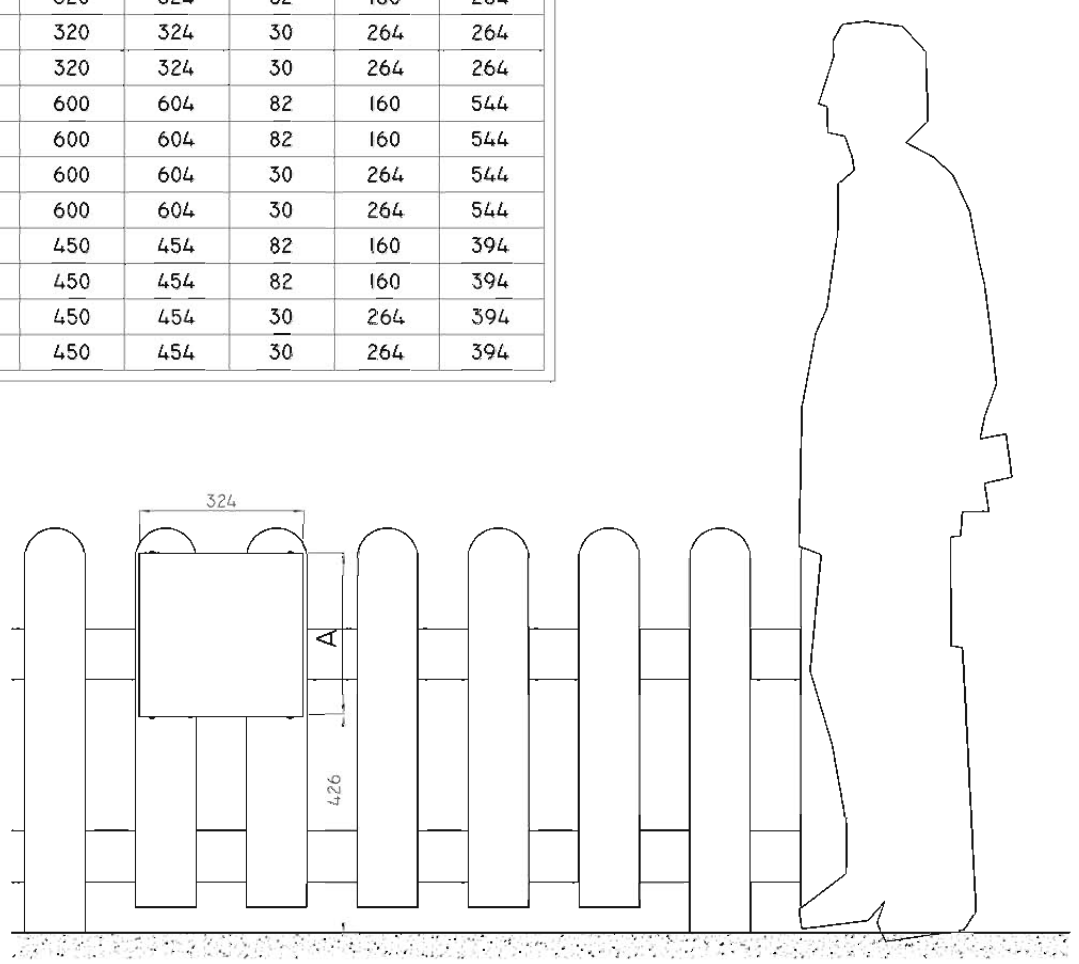

- A** SAFATA DE SUPORT ALUMINI 2,5 mm
- B** VINIL IMPRÈS SUPORT DE LA GRÀFIC EL VINIL IMPRÈS S'ESTÉN FINS ALS LATERALS EXTERIORS DE LES SAFATES (TOT EL PERÍMETRE)
- C** LAMINAT PROTECCIÓ ANTIGRAFFITI LA PROTECCIÓ ANTIGRAFFITI S'ESTÉN FINS ALS LATERALS EXTERIORS I INTERIORS DE LES SAFATES (TOT EL PERÍMETRE)

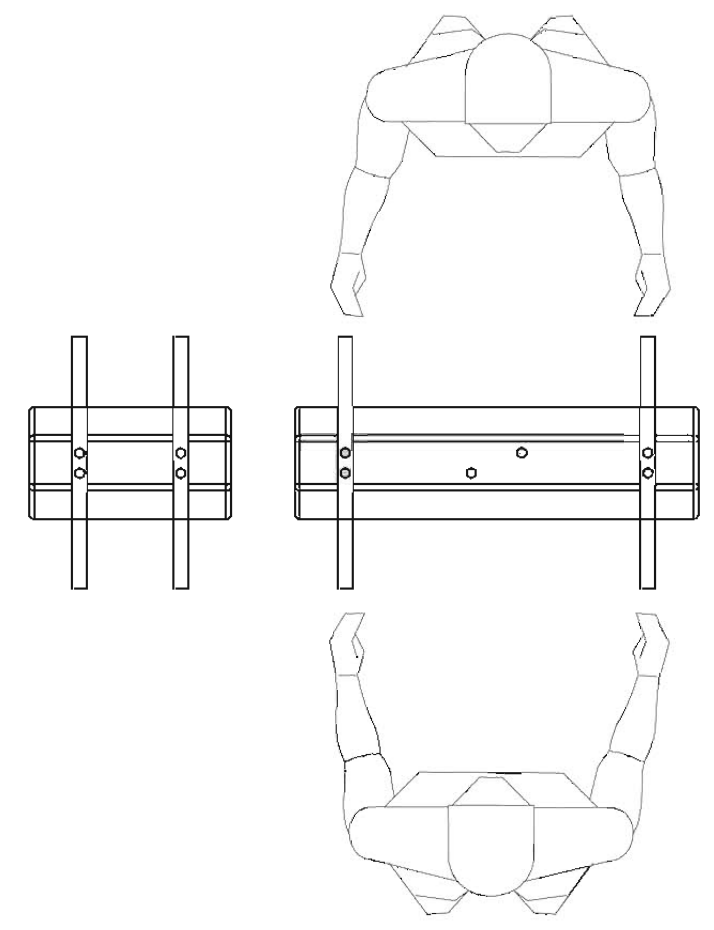
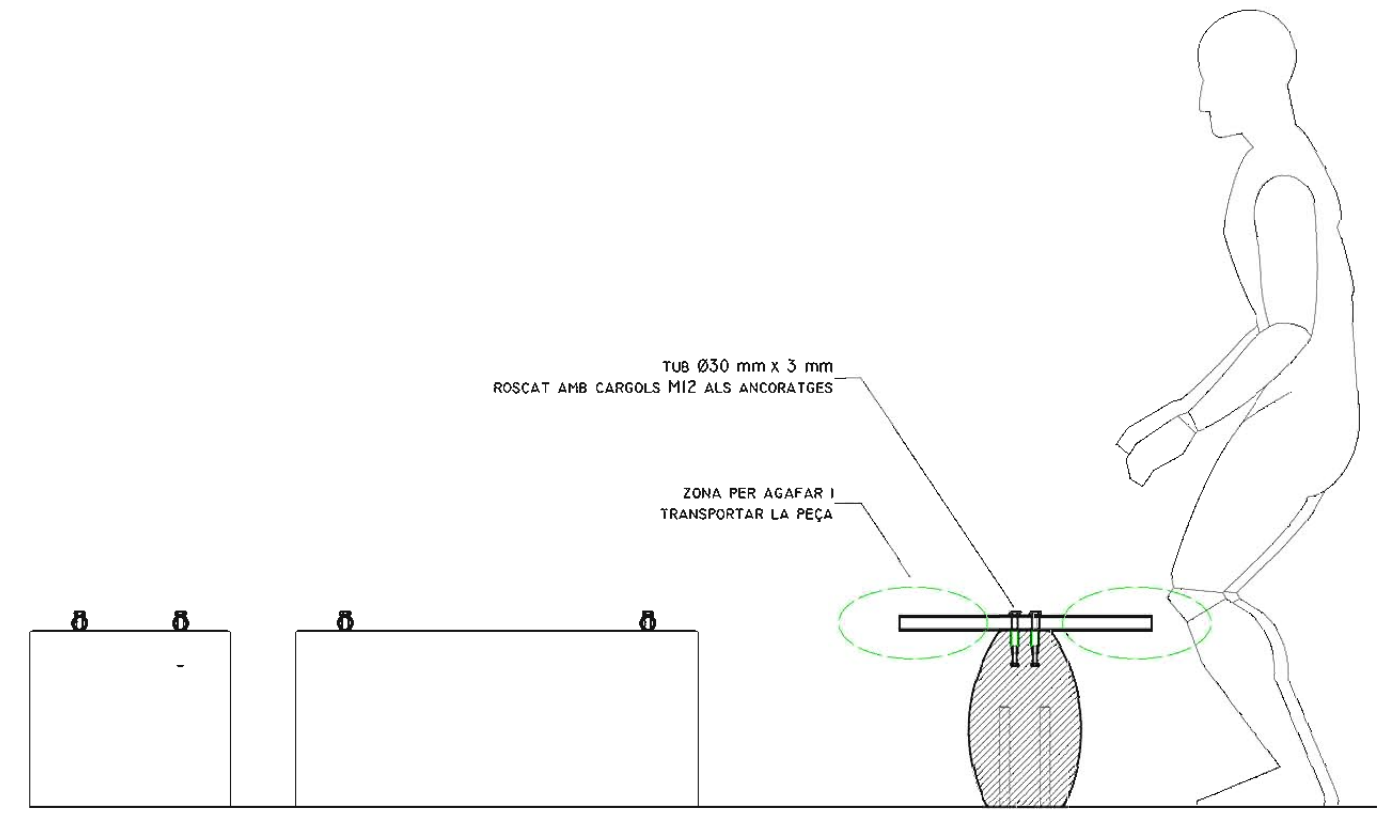

TUB PER A TRANSPORT

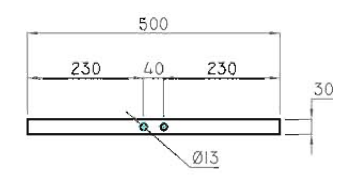

* ELS PLÀNOLS PODEN TÈNIR PETITS CANVIS EN FUNCIÓ DELS PROTOTIPS

MANUAL DE SENYALITZACIÓ PER ALS PAIS VERDS PÚBLICS DE BARCELONA

